

## БРОНЕПОЇЗД «КОЗЬМА МІНІН»

(31-й окремий «особливий» Горьковсько-Варшавський ДБП)

ARMORED TRAIN "KOZMA MININ"

(31st separate "special" Gorky-Warsaw division of armored trains)



No.695

1:72

UKR

Найвідоміший бронепοїзд (далі бєпо) Червоної Армії у Другій світовій війні «Козьма Мінін» був побудований робітниками, залізничниками паровозних і вагонних депо м.Горького на добровільні пожертви населення в жовтні 1941 - лютому 1942 р. Після побудови цей бєпо був включений в «31-й окремий «особливий» Горьковський дивізіон бронепοїздів». (Термін «особливий» позначав, що на озброєнні бєпо були реактивні міномети («Катюші»). Другим бєпо цього дивізіону став бронепοїзд «Ілля Муромець», побудований в той же час в м.Муромі. До складу бєпо «Козьма Мінін» входили: Бронепаровоз тип Ок (№139), броньований загартованими сталевими листами (30-45 мм); два закриті артилерійські бронемайданчики (броня 45 мм), озброєння кожної дві 76.2 мм гармати Ф-34 в баштах танка Т-34, а також шести кулеметів ДП (7.62 мм); і 1-3 відкриті майданчики ППО (поділені на три відсіки). У передньому і задньому відсіках були встановлені 37-мм (або 25 мм) зенітні гармати (61-К), а в центральному відсіку знаходилася пускова установка реактивних снарядів М-8-24. Товщина бічної броні бронемайданчиків становила 45 мм. Бєпо був обладнаний засобами зв'язку, як зовнішніми, так і внутрішніми, для безпечного спостереження за дорогою і за полем бою, бойові рубки оснащувалися триплексами. Маючи добре озброєння і злагоджену команду, цьому бронепοїзду вдалося в запеклих боях покрити своє ім'я заслуженою славою, пройшовши довгий шлях від берегів Волги до передмістя Берліна. Він активно застосовувався в бойових діях Брянського і 1-ого Білоруського фронтів. Зокрема в боях за визволення Польщі та її столиці Варшави в 1944 році «31-й ОДБП» (у складі якого діяв «Козьма Мінін») був нагороджений орденом «Олександра Невського», а на початку 1945 р. йому було присвоєно високе Гвардійське ім'я «Варшавський». На його рахунок збиті ворожі літаки, знищені танки, батареї, інша військова техніка і жива сила противника. Багато бійців зі складу цього бєпо були нагороджені за бойові подвиги високими нагородами СРСР. У 1946 році дивізіон був розформований. А в 2010 році легендарному бронепοїзду був встановлений пам'ятник в м. Нижній Новгород (раніше Горький).

ENG

The most famous armored train of the Red Army in World War II, "Kozma Minin", was built by workers, railroad workers of the locomotive and carriage depots of Gorky with voluntary donations from the population in October 1941-February 1942. After construction, this armored train was included in the "31st separate "special" Gorky division of armored trains." (The term "special" meant that the bepo was armed with rocket-propelled mortars ("katyushi")) The second armored train of this division was the "Ilya Muromets" armored train, built at the same time in the city of Murom. The armored train "Kozma Minin" consisted of: Armored locomotive of type Ok (No. 139), armored with hardened steel sheets (30-45 mm); two closed artillery armored platforms (45 mm armor), each armed with two 76.2 mm guns F-34 in the turrets of the tank T-34, as well as six DT machine guns (7.62 mm); and 1-3 open air defense platforms (divided into three compartments). 37 mm (or 25 mm) anti-aircraft guns (61-K) were installed in the front and rear compartments, and in the central compartment there was a launcher for M-8-24 rockets. The thickness of the side armor of the armored platforms was 45 mm. Armored train was equipped with communication facilities, both external and internal, for safe monitoring of the road and the battlefield, the conning towers was equipped with triplexes. Having a good armament and a well-coordinated team, this armored train managed to cover its name with well-deserved glory in fierce battles, having traveled a long way from the banks of the Volga to the suburbs of Berlin. It was actively used in the hostilities of the Bryansk and 1st Belorussian fronts. In particular, in the battles for the liberation of Poland and its capital Warsaw in 1944, the "31st separate "special" Gorky division of armored trains", (which included "Kozma Minin") was awarded the Order of "Alexander Nevsky", and at the beginning of 1945 it was given the high guards name "Warsaw". On its account shot down enemy aircraft, destroyed tanks, batteries, other military equipment and manpower of the enemy. Many fighters from this armored train were awarded high awards of the USSR for military exploits. In 1946, the division was disbanded. And in 2010, a monument was erected to the legendary armored train in Nizhny Novgorod (formerly Gorky).

## DEU

Der berühmteste Panzerzug der Roten Armee im Zweiten Weltkrieg "Kozma Minin" wurde im Oktober 1941 bis Februar 1942 von Arbeitern, Eisenbahnern der Lokomotiv- und Waggondepots in Gorki auf freiwilliger Spendenbasis der Bevölkerung gebaut. Nach dem Bau wurde dieser Panzerzug in die "31. separate "spezielle" Gorki-Division der Panzerzüge" aufgenommen. (Der Begriff "Spezial" bedeutete, dass die Panzerzug mit raketengetriebenen Mörsern ("Katyushas") bewaffnet war.) Das zweite Panzerzug dieser Division war der Panzerzug "Ilya Muromets", der zur gleichen Zeit in der Stadt Murom gebaut wurde. Die Zusammensetzung des "Kozma Minin" Panzerzug umfasste: Gepanzerte Dampflokomotive Typ Ok (Nr. 139), gepanzert mit gehärteten Stahlblechen (30-45 mm); zwei geschlossene Artillerie-Panzerplattformen (Panzerung 45 mm), die jeweils mit zwei 76,2-mm-F-34-Kanonen in den Türmen des T-34-Panzers sowie sechs DT-Maschinengewehren (7,62 mm) bewaffnet sind; und 1-3 Freiluftverteidigungsstandorte (in drei Abteilungen unterteilt). 37-mm- (oder 25-mm-) Flugabwehrkanonen (61-K) wurden in den vorderen und hinteren Fächern installiert, und der Raketenwerfer M-8-24 befand sich im mittleren Fach. Die Dicke der Seitenpanzerung der gepanzerten Plattformen betrug 45 mm. Die Panzerzug war sowohl extern als auch intern mit Kommunikationsgeräten ausgestattet, um die Straße und das Schlachtfeld sicher zu beobachten, die Kommandotürme waren mit Triplexen ausgestattet. Mit guten Waffen und einem gut koordinierten Team gelang es diesem Panzerzug, seinen Namen in erbitterten Kämpfen mit wohlverdientem Ruhm zu bedecken, nachdem er einen langen Weg von den Ufern der Wolga bis zum Stadtrand von Berlin zurückgelegt hatte. Es wurde aktiv bei den Kämpfen an der Brjansk- und der 1. Weißrussischen Front eingesetzt. Insbesondere in den Kämpfen um die Befreiung Polens und seiner Hauptstadt Warschau im Jahr 1944 wurde der "31.Division der Panzerzüge" (zu der auch "Kozma Minin" gehörte) der "Alexander-Newski"-Orden verliehen, und Anfang 1945 erhielt er den Namen der hohen Garde "Warschauer". Auf seinem Konto wurden feindliche Flugzeuge abgeschossen, Panzer, Batterien, andere militärische Ausrüstung und Streitkräfte des Feindes zerstört. Viele Kämpfer dieser Panzerzug wurden mit hohen Auszeichnungen der UdSSR für militärische Heldentaten ausgezeichnet. 1946 wurde die Division aufgelöst. Und 2010 wurde dem legendären Panzerzug in der Stadt Nischni Nowgorod (einemals Gorki) ein Denkmal errichtet.

## RUS

Самый известный бронепоезд (далее бепо) Красной Армии во второй мировой войне «Козьма Минин» был построен рабочими, железнодорожниками паровозных и вагонных депо г. Горького на добровольные пожертвования населения в октябре 1941- феврале 1942 г. После постройки этот бепо был включен в «31-й отдельный «особый» Горьковский дивизион бронепоездов». (Термин «особый» обозначал, что на вооружении бепо имелись реактивные минометы («катюши»). Вторым бепо этого дивизиона стал бронепоезд «Илья Муромец», построенный в то же время в г. Муроме. В состав бепо «Козьма Минин» входили: Бронепаровоз тип Ок (№139), бронированный закаленными стальными листами (30-45 мм); две закрытые артиллерийские бронеплощадки (броня 45 мм), вооружение каждой две 76.2 мм пушки Ф-34 в башнях танка Т-34, а также шесть пулеметов ДТ (7.62 мм); и 1-3 открытые площадки ПВО (поделенные на три отсека). В переднем и заднем отсеках были установлены 37-мм (или 25 мм) зенитные пушки (61-К), а в центральном отсеке находилась пусковая установка реактивных снарядов М-8-24. Толщина боковой брони бронеплощадок составляла 45 мм. Бепо был оборудован средствами связи, как внешними, так и внутренними, для безопасного наблюдения за дорогой и за полем боя, боевые рубки оснащались триплексами. Имея хорошее вооружение и слаженную команду, этому бронепоезду удалось в ожесточенных боях покрыть свое имя заслуженной славой, пройдя длинный путь от берегов Волги до предместья Берлина. Он активно применялся в боевых действиях Брянского и 1-ого Белорусского фронтов. В частности в боях за освобождение Польши и ее столицы Варшавы в 1944 году «31-й ОДБП» (в составе которого действовал «Козьма Минин») был награжден орденом «Александра Невского», а в начале 1945 г. ему было присвоено высокое гвардейское имя «Варшавский». На его счету сбитые вражеские самолеты, уничтоженные танки, батареи, прочая военная техника и живая сила противника. Многие бойцы из состава этого бепо были награждены за боевые подвиги высокими наградами СССР. В 1946 году дивизион был расформирован. А в 2010 году легендарному бронепоезду был установлен памятник в г. Нижний Новгород (ранее Горький).

## МОНТАЖНА СХЕМА / ASSEMBLY

UKR

### **УВАГА: Прочитати обов'язково!**

Пильно вивчіть інструкцію для складання моделі перед початком роботи. Деталі з рамок вирізати за допомогою гострого ножа або кусачок. Номера деталей позначені цифрами та малими латинськими літерами: 1, 2, 3... У дужках вказано номери симетричних деталей. Рамка, в якій знаходиться деталь, позначена великою латинською літерою: **A, B, C**... Для деталей, які необхідно фарбувати перед складанням, вказано кольори фарби: **(A), (B), (C)**... Порядок з'єднання деталей позначений цифрами: **1, 2, 3**... З'єднувати деталі за допомогою клею Plastic CEMENT.

**Вказівка по наклеюванню декалей:** вирізати з аркуша потрібні декалі (на схемі номери декалей вказано цифрами); покласти їх у посуд з чистою водою приблизно на 0.5 хвилини; накласти декалі на модель, а потім зсунути їх з аркуша. Для кращого прилипання, притиснути їх чистою ганчіркою.

ENG

### **ATTENTION - Useful advice!**

Read the instructions carefully prior to assembly. Remove parts from frame with a sharp knife or a pair of scissors and trim away excess plastic. Do not pull off parts. Numbers of parts are marked figures and small letters: 1, 2, 3... Frames, in which the part is situated, are marked by capital letters: **A, B, C**... For parts, which should be painted before mounting, are given colours of paint: **(A), (B), (C)**... The parts assembling sequence is marked figures: **1, 2, 3**... Use plastic cement ONLY.

**Directions for applying the decals:** cut out from the sheet the necessary decals; plunge them into a vessel with pure water for about 0.5 minute; apply the decals on the kit, letting them slide from the paper. For a better adhesion, press them by means of clean rag.

DEU

### **ACHTUNG: Ein nützlicher Rat**

Vor der Montage die Zeichnung aufmerksam studieren. Die einzelnen Montageteile mit einem Messer oder einer Schere vom Spritzling sorgfältig entfernen. Nummern der Einzelteile sind als Ziffern und kleiner Lateinbuchstaben angegeben: 1, 2, 3... In den Klammern werden die Nummern von symmetrischen Einzelteilen angegeben. Der Rahmen, in welchem sich der Einzelteil befindet, wird als grosser Lateinbuchstabe angegeben: **A, B, C**... Für die Einzelteile, die vor der Montage zufarben sind, wird die Farbe des Farbstoffs angegeben: **(A), (B), (C)**... Die Reihenfolge der Montage wird als Ziffer angegeben: **1, 2, 3**... Bitte nur Plastikklebstoff verwenden.

**Anweisungen für Abziehbilder-Anbringung:** Die benötigten Abziehbilder vom Blatt abschneiden, in ein Glas reines Wasser für etwa 5 Minute eintauchen, auf das Modell legen und dann vom Papierbogen abnehmen. Um eine bessere Haftung zu erzielen, die Abziehbilder mit einem reinen Tuch andrücken.

RUS

### **ВНИМАНИЕ - Прочитать обязательно!**

Внимательно изучите инструкцию по сборке модели перед началом работы. Детали из рамок вырезать при помощи острого ножа или кусачек. Номера деталей указаны цифрами и малыми латинскими буквами: 1, 2, 3... В скобках указаны номера симметричных деталей. Рамка, в которой расположена деталь, указана заглавной латинской буквой: **A, B, C**... Для деталей, которые необходимо красить перед монтажом, указан цвет краски: **(A), (B), (C)**... Порядок монтажа деталей указан цифрами: **1, 2, 3**... Клеить детали при помощи клея Plastic CEMENT.

**Указание для наклейки декалей:** Вырезать из листа нужные декали, опустить их в посуду с чистой водой приблизительно на 0.5 мин., наложить декали на модель, а затем сдвинуть их с листа. Для лучшего прилипания прижать их чистым марлевым тампоном.

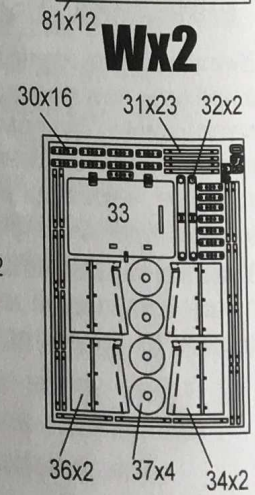
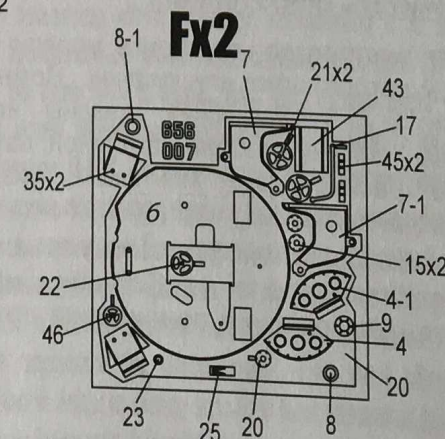
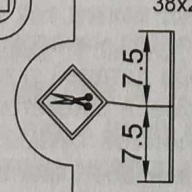
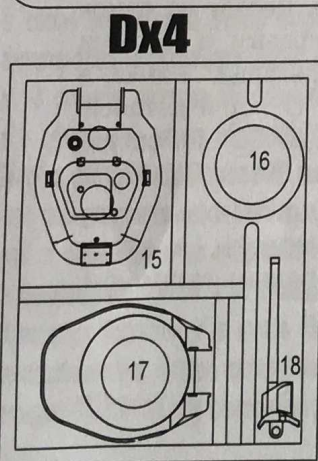
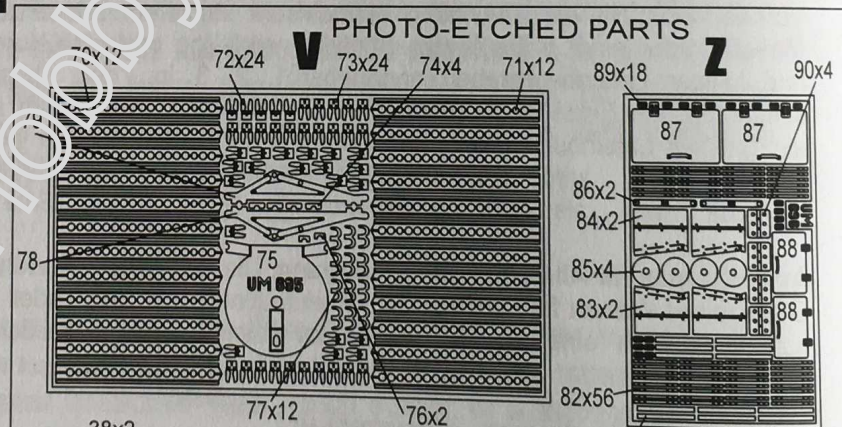
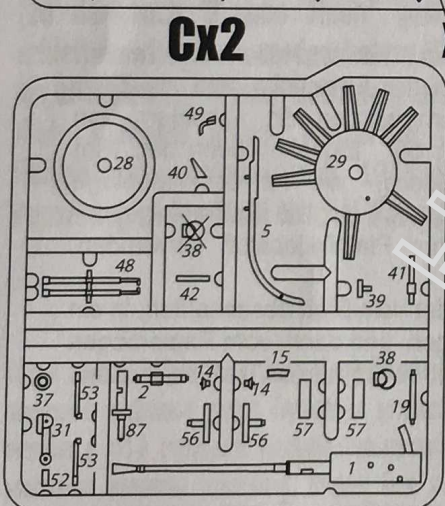
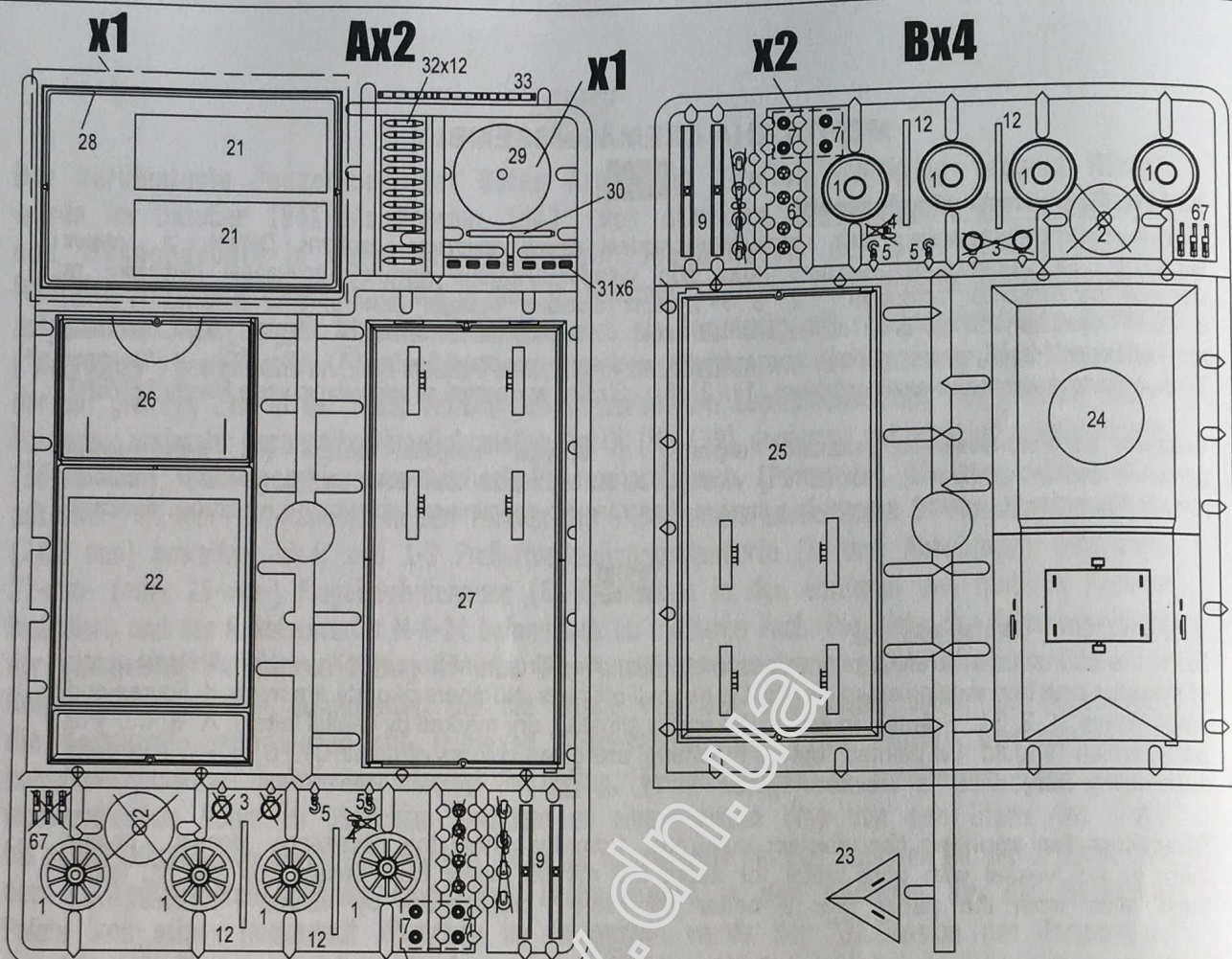

Деталі в одній упаковці/  
The parts are packed together.

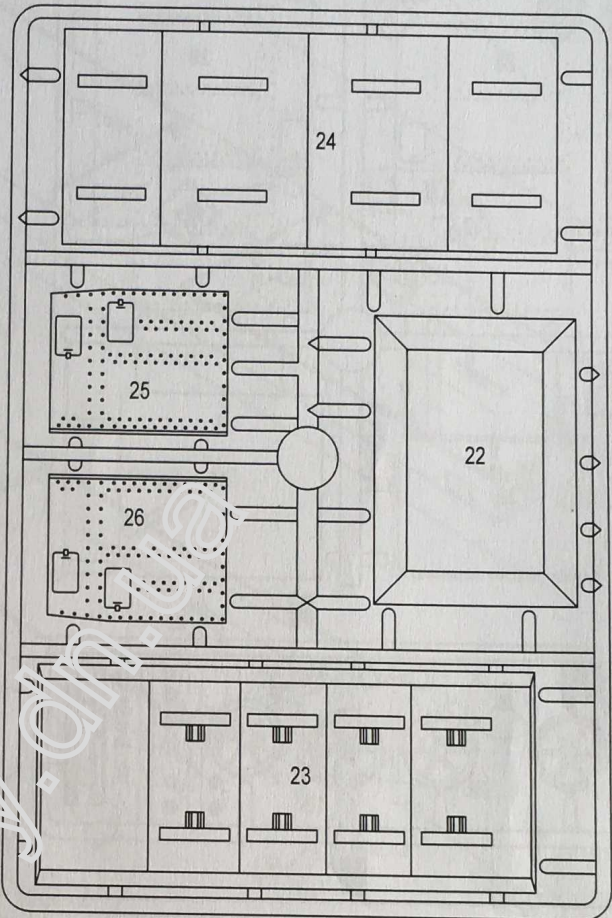
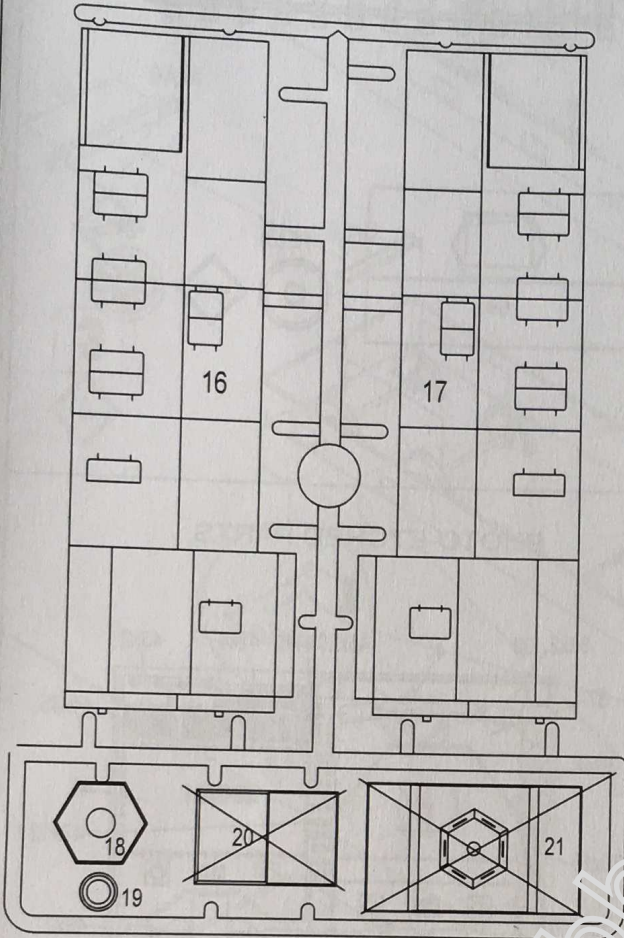
**R****T**

✗ Деталь при складанні не застосовувати / Do not use this detail during assembling.



КЛЕИТИ  
CEMENT  
KLEBEN  
КЛЕИТЬ



НЕ КЛЕИТИ  
DO NOT CEMENT  
NICHT KLEBEN  
НЕ КЛЕИТЬ



ПЯТИ  
SOLDER  
LOTEN  
ПЯТЬ



ФАРБУВАТИ  
PAINT  
FARBEN  
КРАСИТЬ



СФОРМУВАТИ  
FORM  
FORMEN  
ФОРМОВАТЬ



СПИЛЯТИ  
FILE DOWN  
ENTFERNEN  
СПИЛИТЬ



НА ВИБІР  
OPTIONAL  
WAHLWEISE  
НА ВЫБОР



СВЕРДЛИТИ  
OPEN HOLE  
OFFNEN  
СВЕРЛИТЬ



ВИДРІЗАТИ  
CUT OFF  
SCHNEIDEN  
ОТРЕЗАТЬ



НАКЛЕИТИ ДЕКАЛЬ  
APPLY DECAL  
ABZIEHBILDER ANBRINGEN  
НАКЛЕИТЬ ДЕКАЛЬ



ВИДРІЗАТИ НОЖЕМ  
DETACH WITH KNIFE  
MIT EINEM MESSER ABTRENNEN  
ОТРЕЗАТЬ НОЖОМ



ВАРИАНТ КОМПЛЕКТАЦІЇ МОДЕЛІ  
VARIANT OF A MODEL SET  
VERSION DES ZUSAMMENBAUS DES MODELS  
ВАРИАНТ КОМПЛЕКТАЦИИ МОДЕЛИ

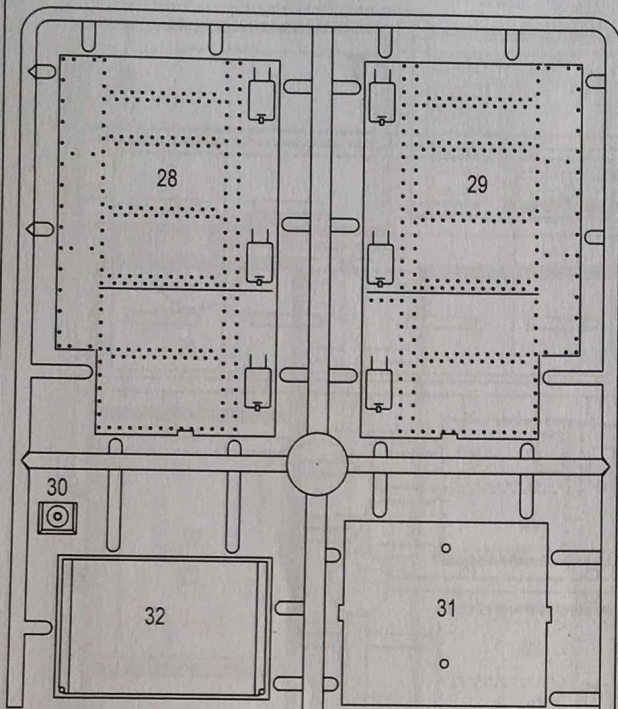
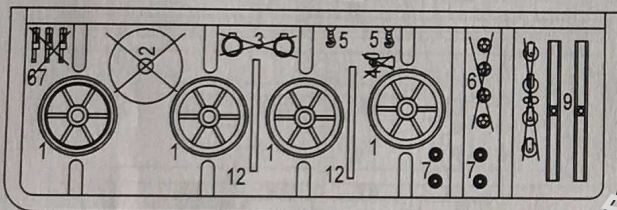
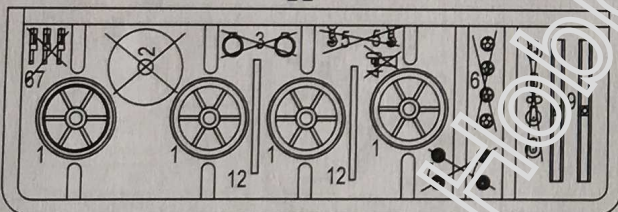
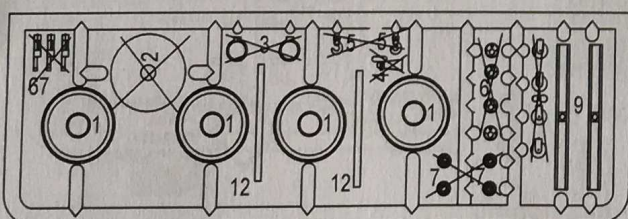
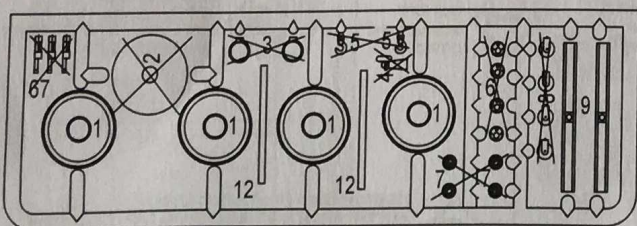
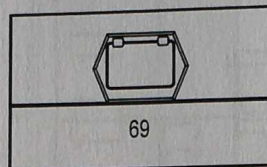
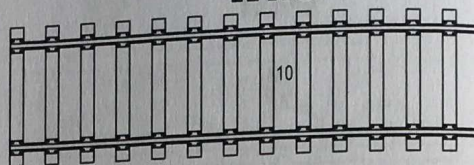

ПОВТОРИТИ З ПРОТИЛЕЖНОГО БОКУ  
REPEAT SAME PROCEDURE ON OPPOSITE SIDE  
GLEICHEN VORGANG AUF GEGENUEBERLIEGEN  
SEITE WIEDERHOLEN  
ПОВТОРИТЬ С ПРОТИВОПОЛОЖНОЙ СТОРОНЫ

**U****N****N****E****E****K x 8**

1E (B)

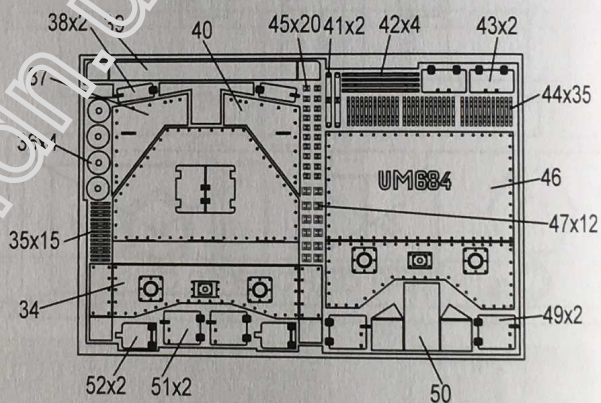
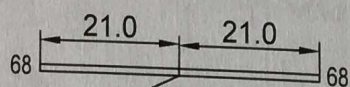
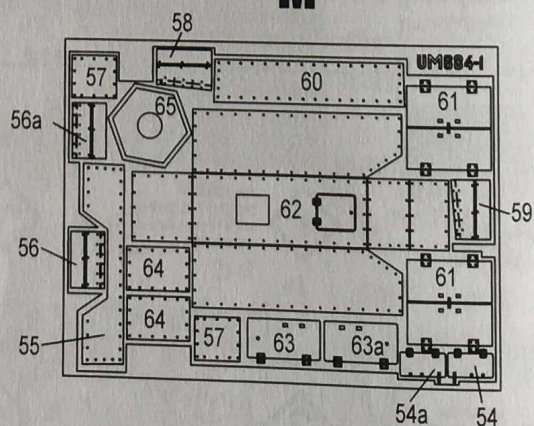

1A

**PHOTO-ETCHED PARTS****L****M**

Деталі в одній упаковці/  
The parts are packed together.

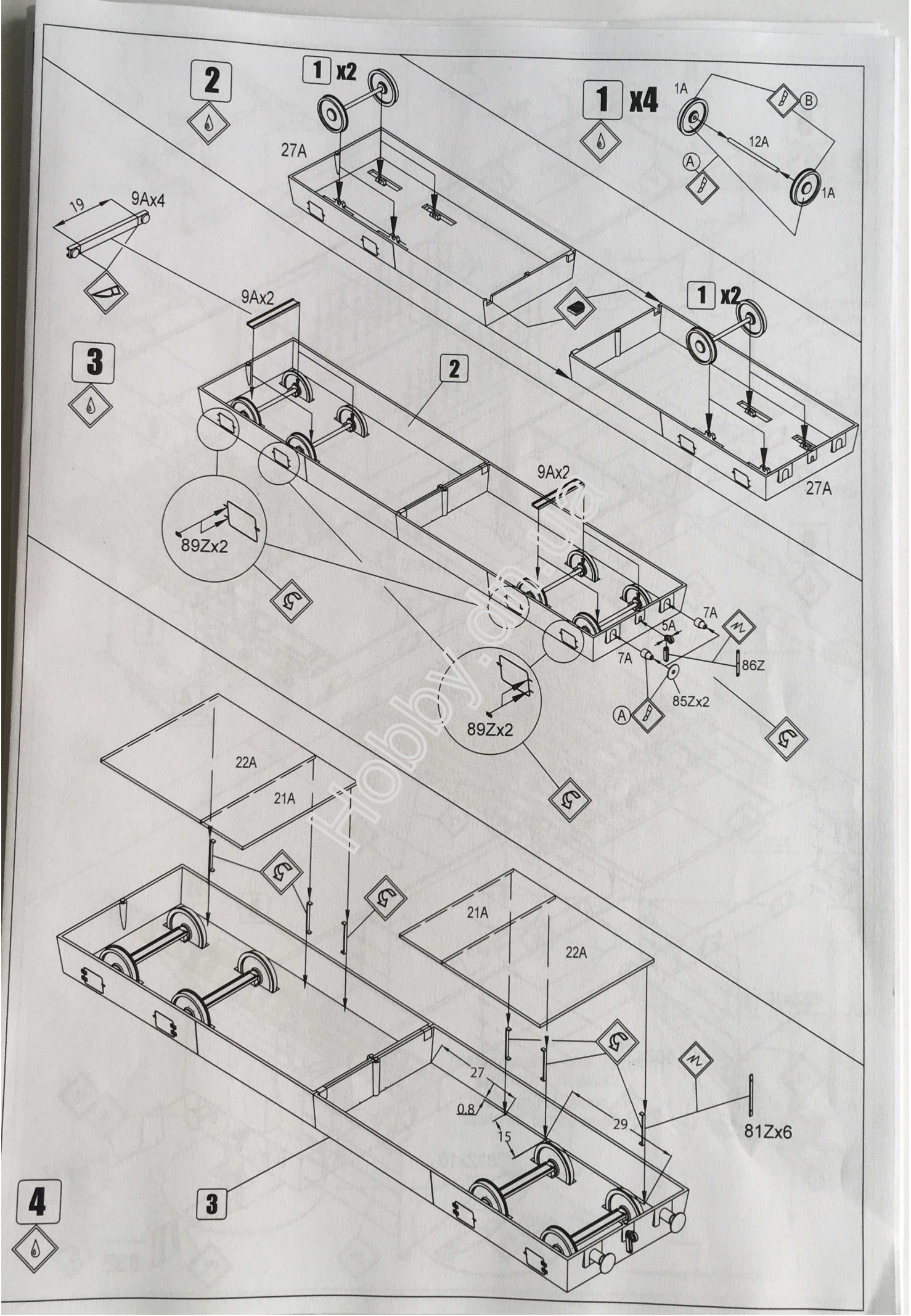

**2**

**1 x2**

**1 x4**

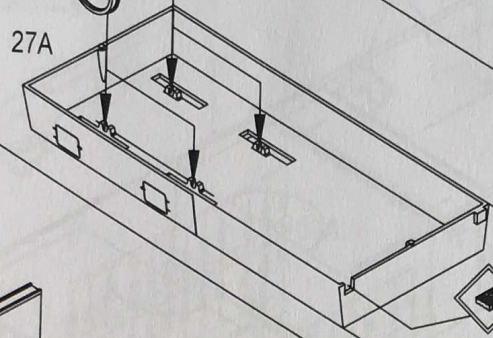
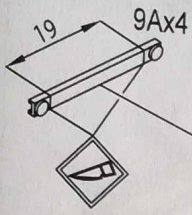
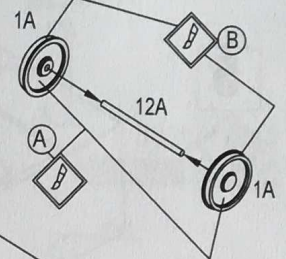

**1 x2**

**3**

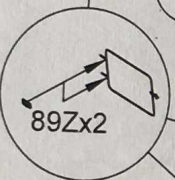
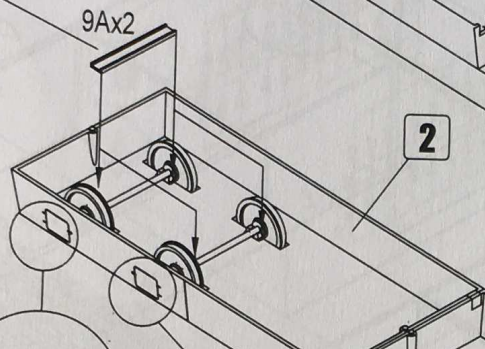

9Ax2

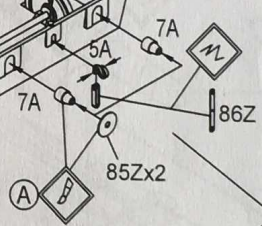

89Zx2

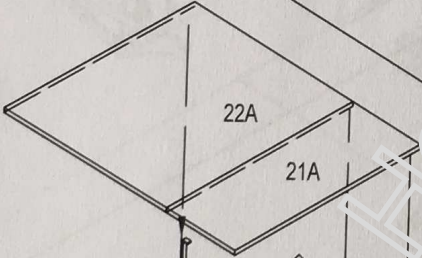

Hobby

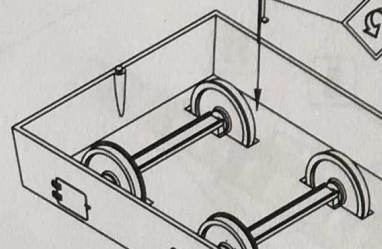
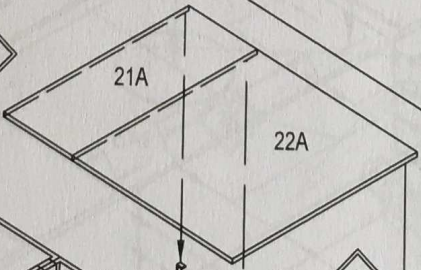

81Zx6

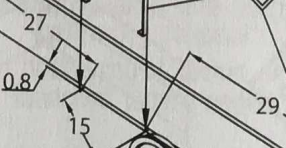

**4**

**3**



5



26A

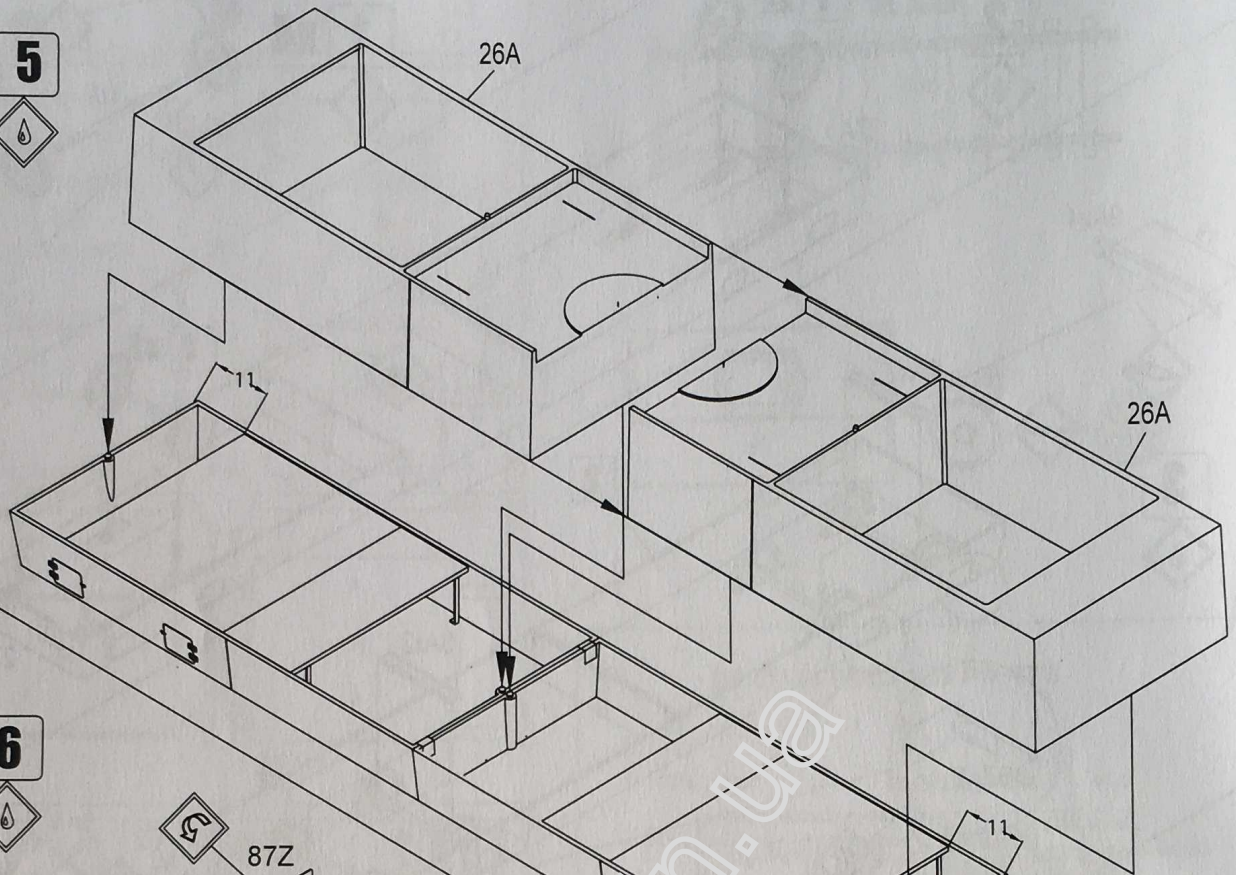

6



87Z

88Zx2

29r

82Zx6

4

5

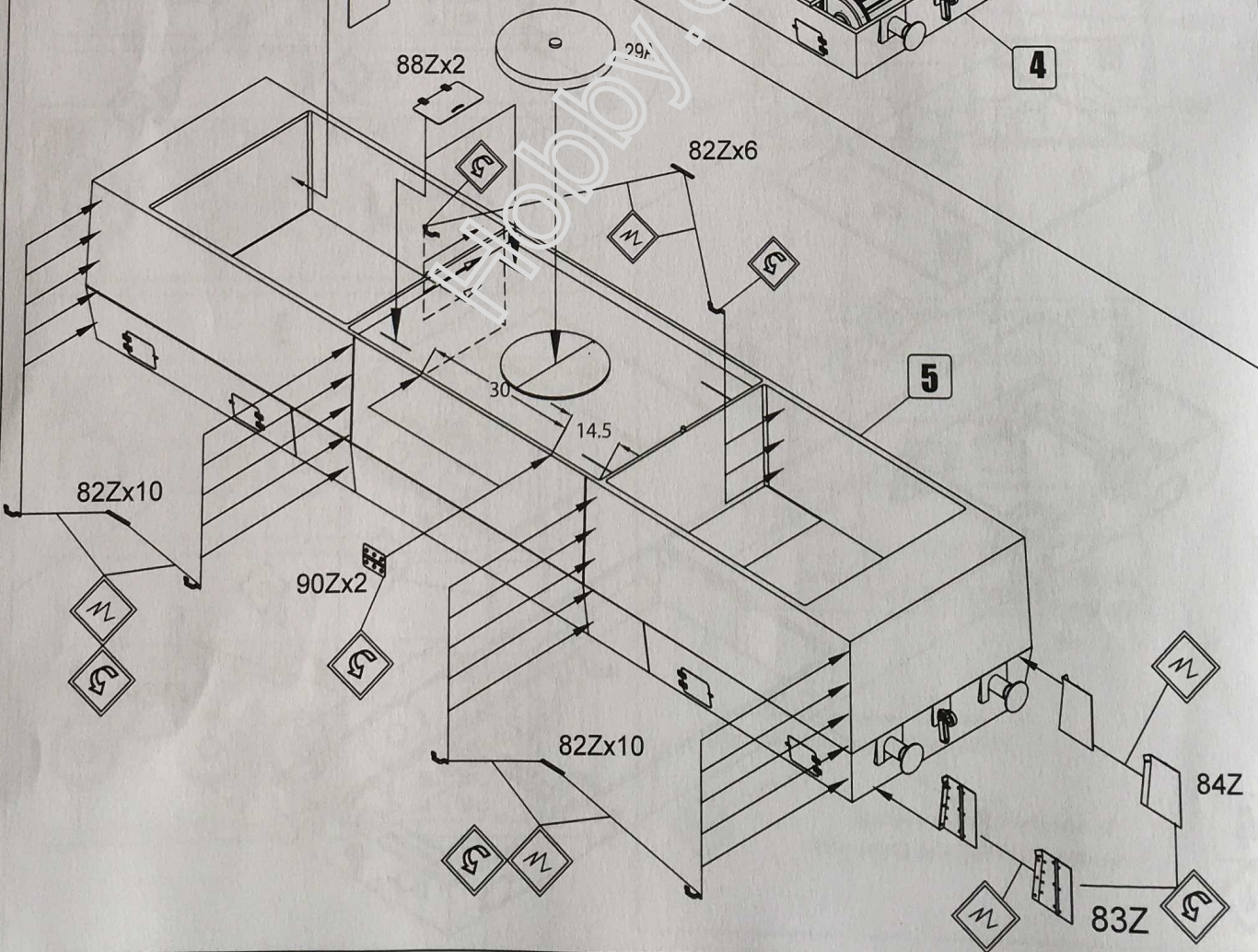

82Zx10

90Zx2

82Zx10

84Z

83Z



7

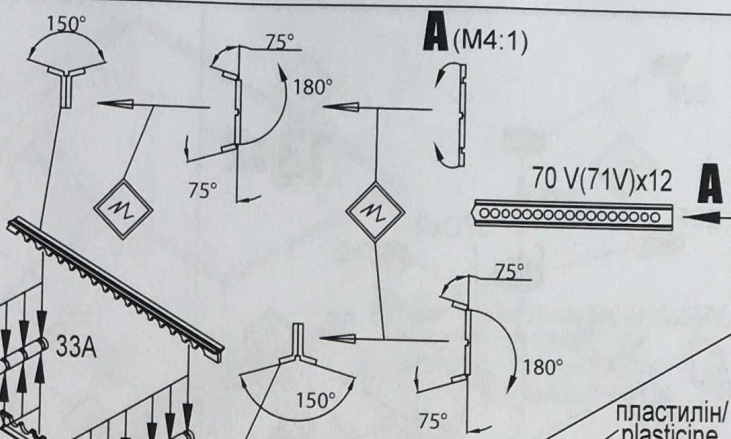
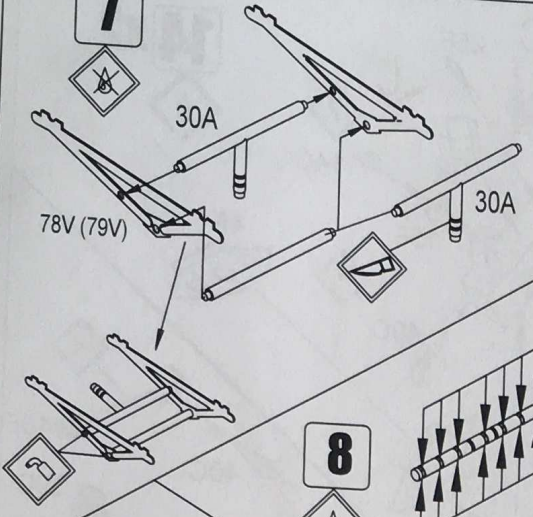

8

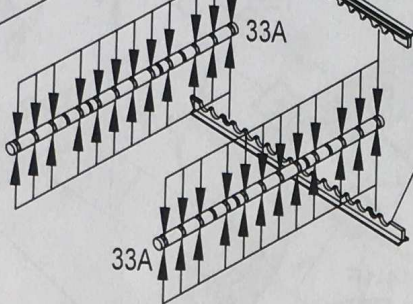

пластилін/  
plasticine  
(not included)

8

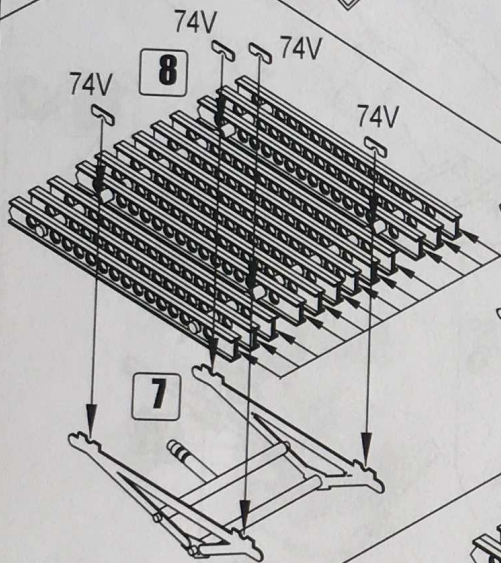

9 x24

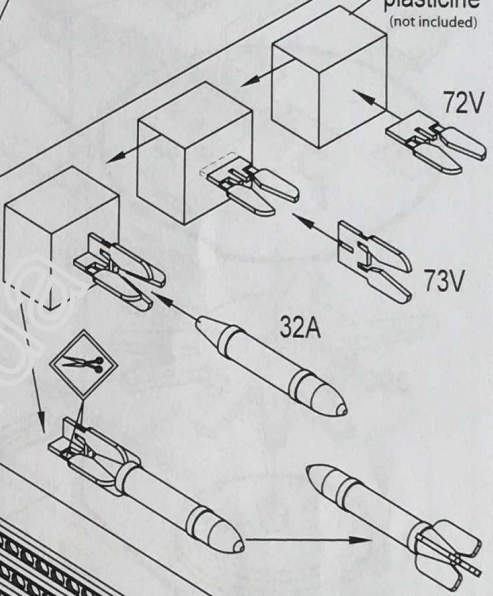
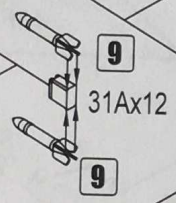

10

10

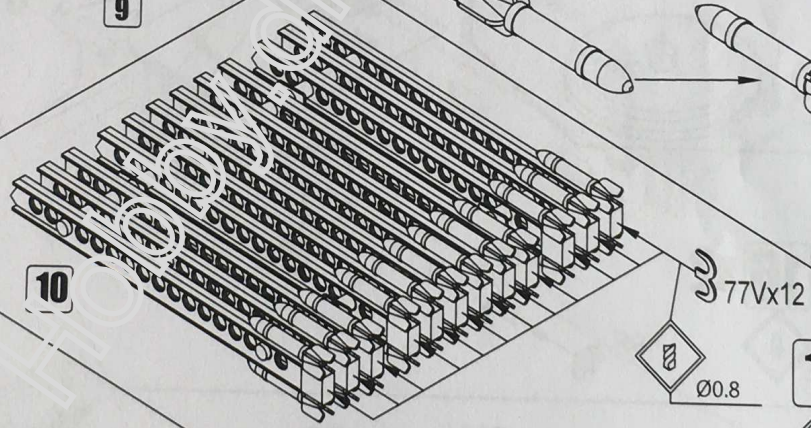

11

11

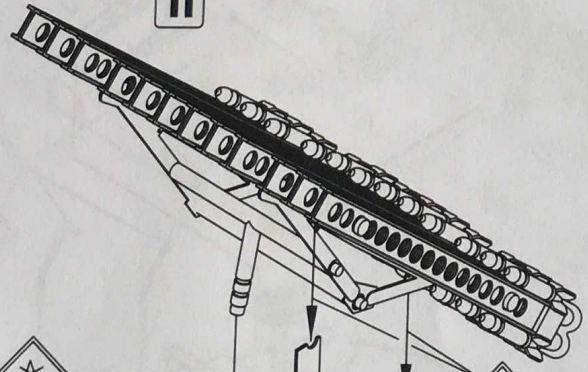

позиціонування кутів повороту  
"ракетної установки"/  
positioning of "rocket launcher"  
turning angles

вісь обертання "ракетної установки"/  
the axis of rotation of the "rocket launcher"

12

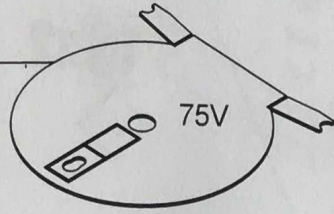

11 76Vx2

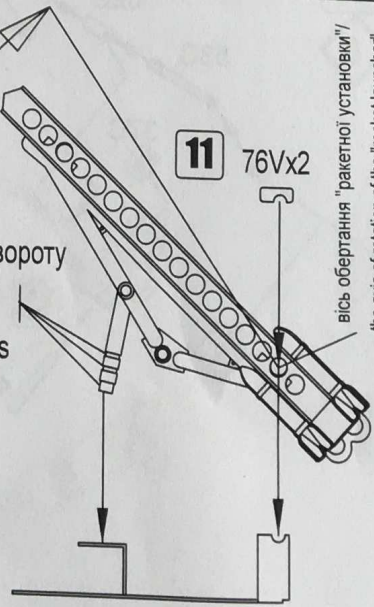

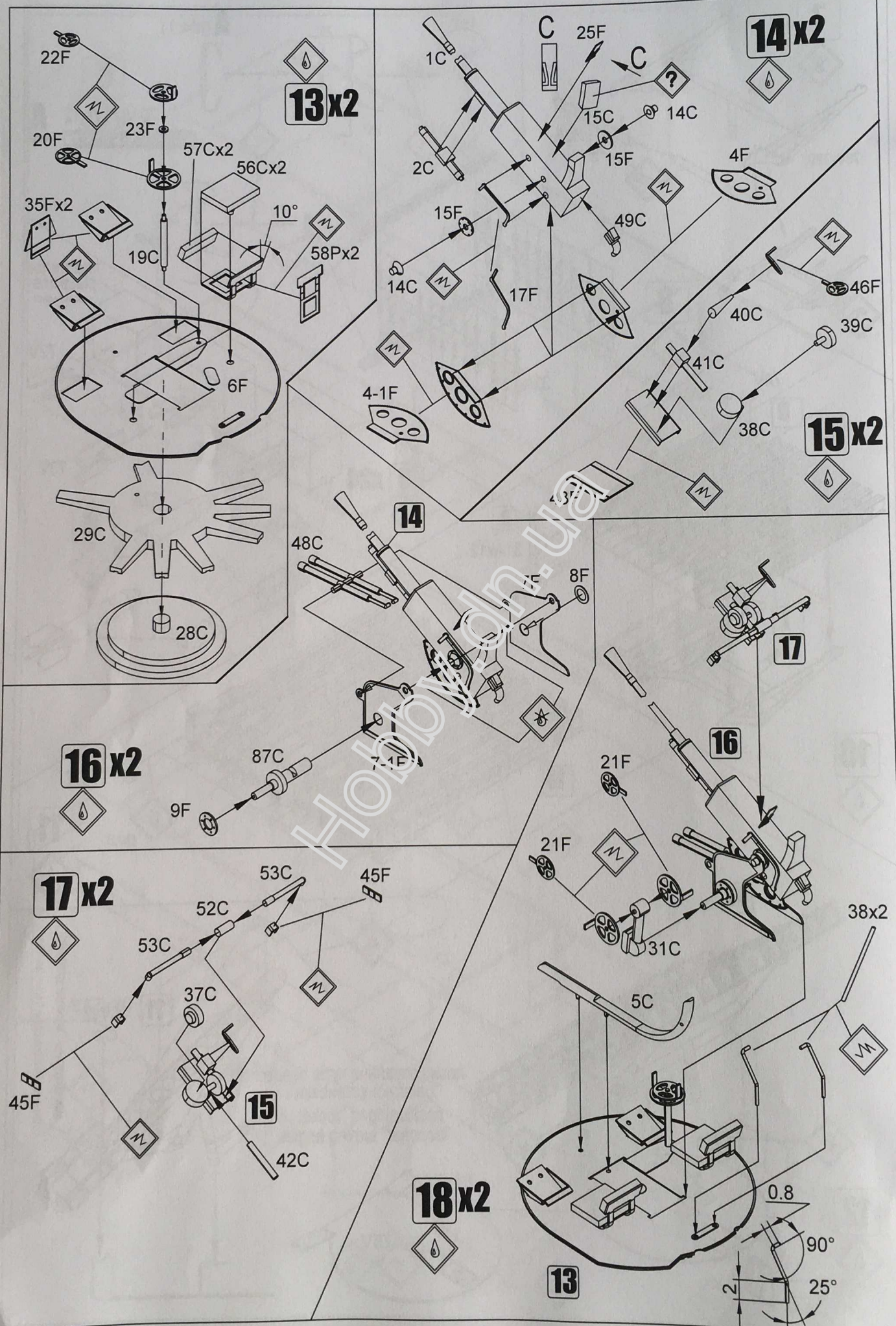

19



28A

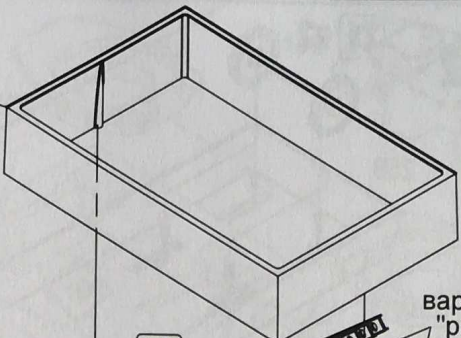

варіанти розташування  
"ракетної установки"/  
options for the location  
of the "rocket launcher"

12

12

11

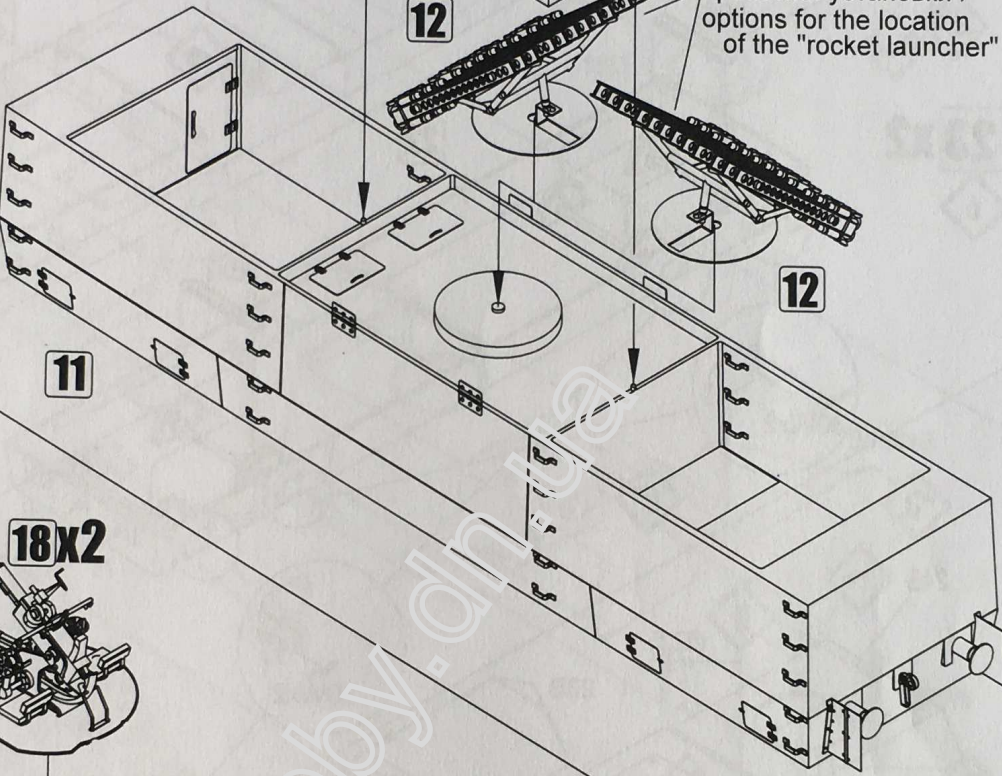

18x2



17

22

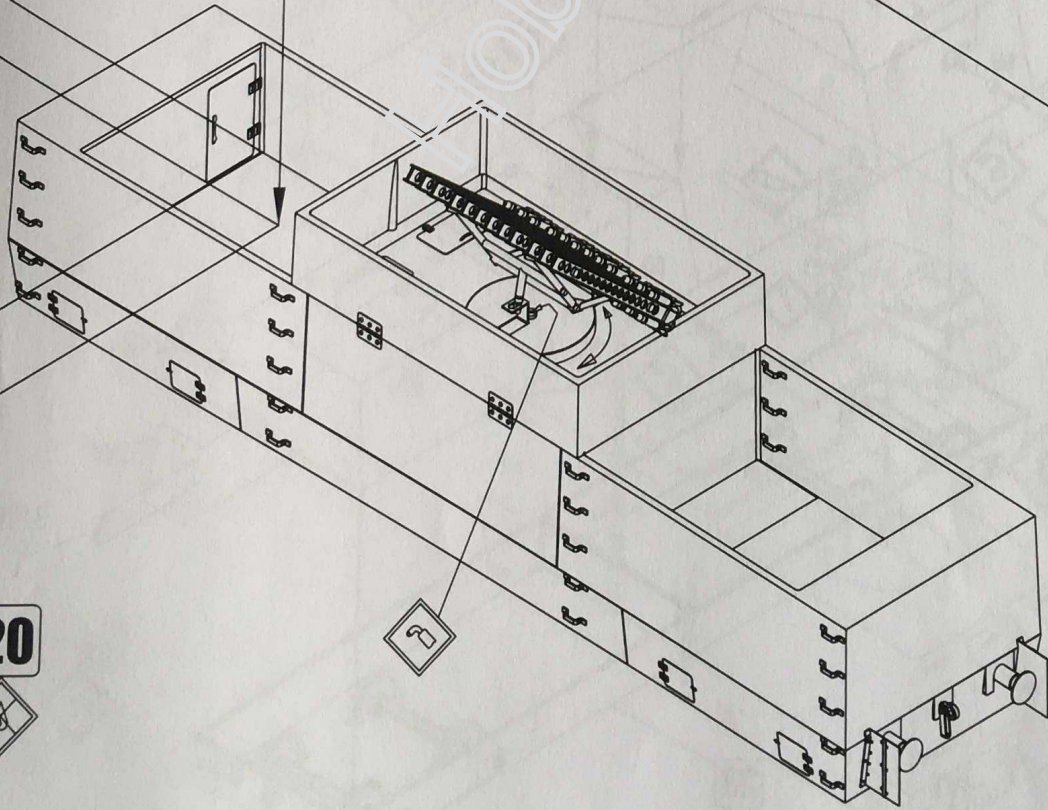

20



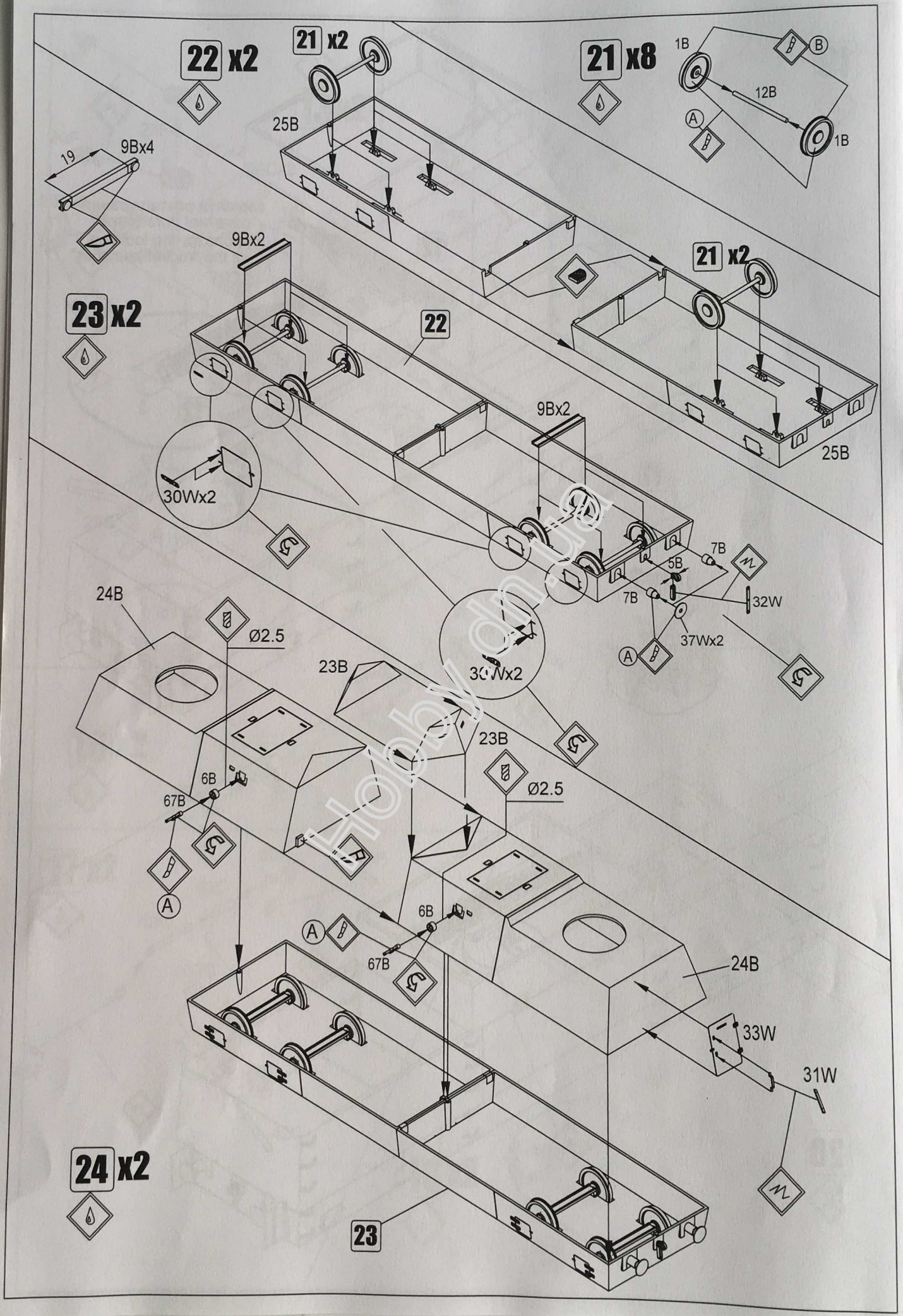

25 x2



26 x4

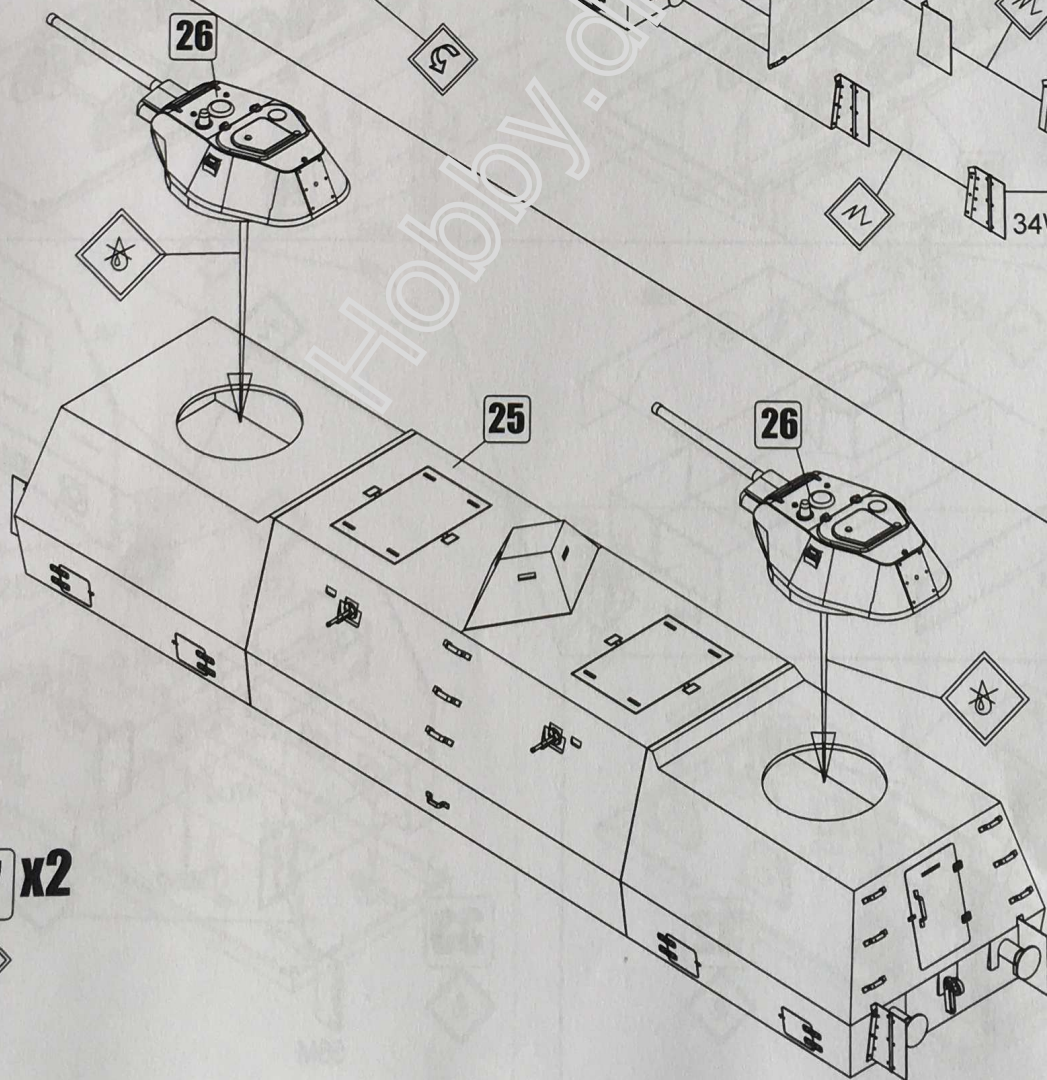
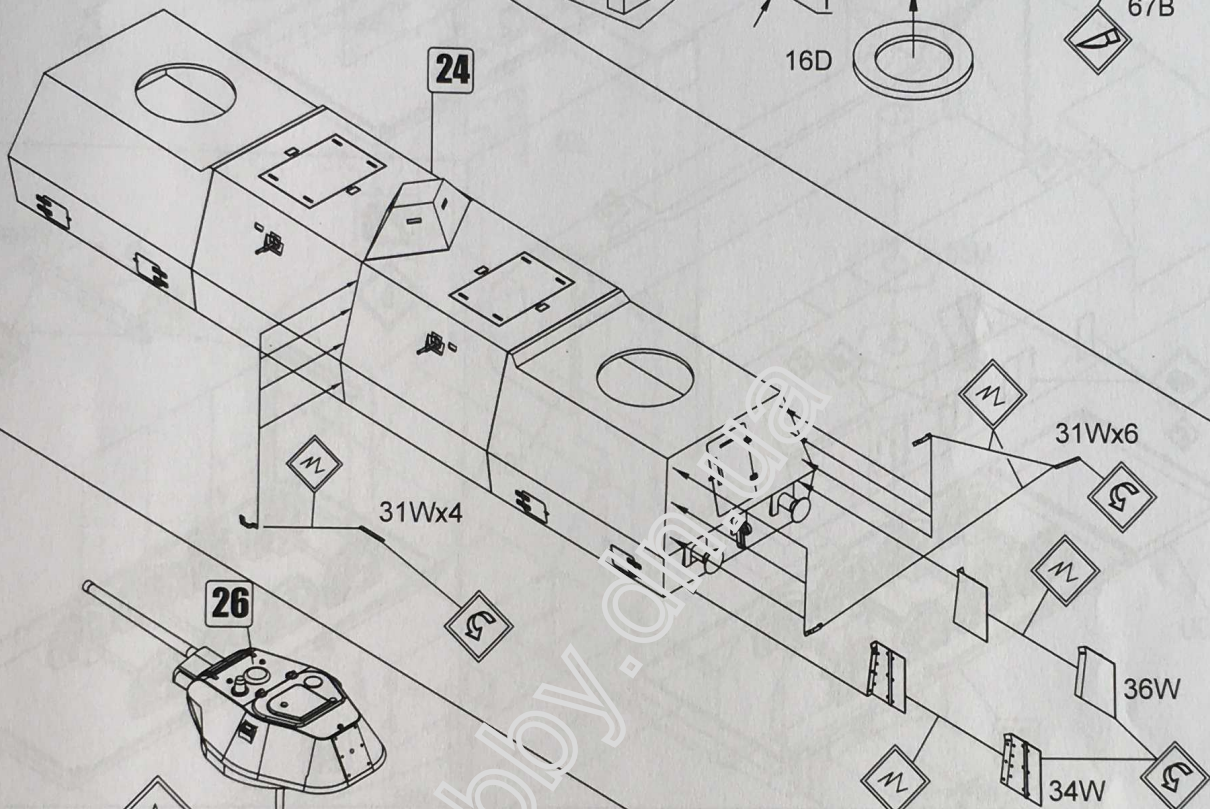
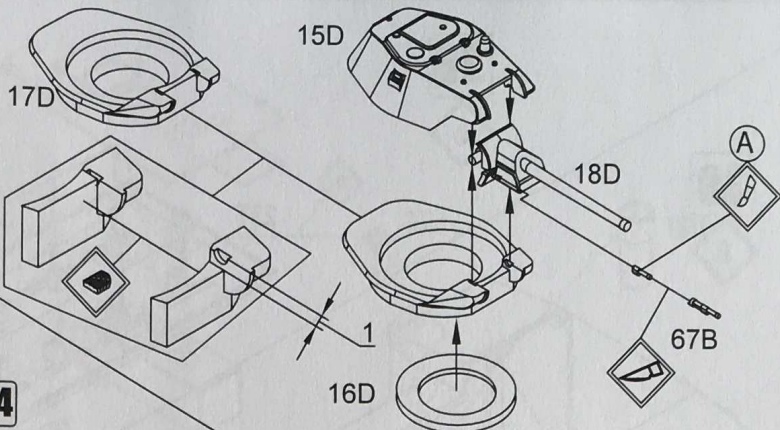

27 x2



Hobby.com

28

30

23T

1Nx4

B

12Nx4

1Nx4

A

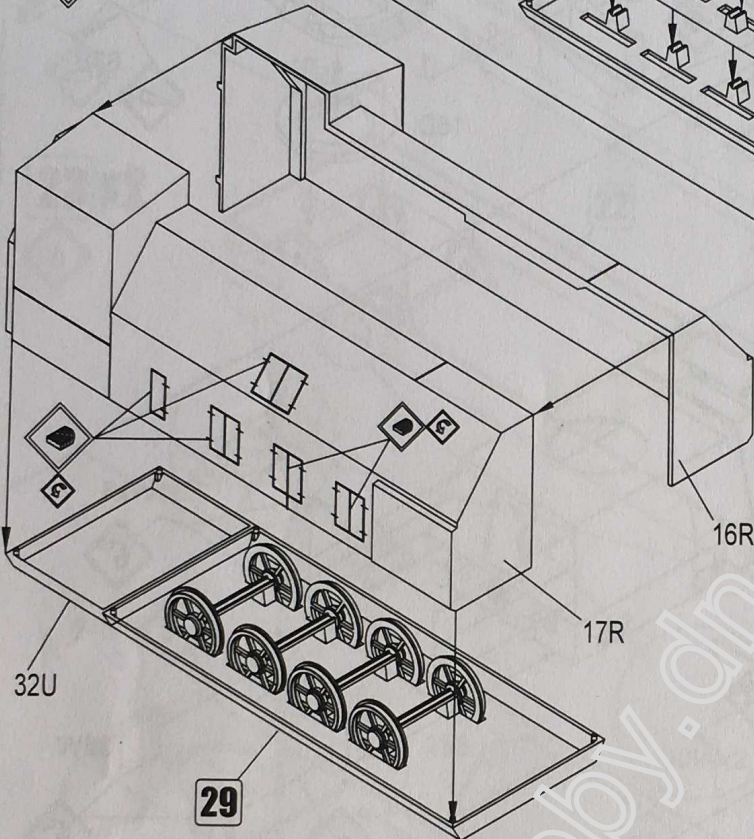

29

9Nx4

19

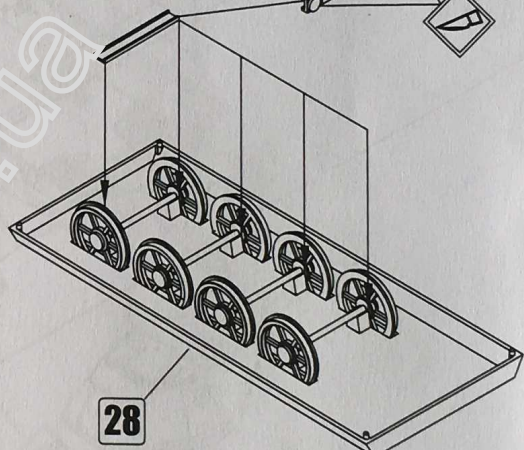

31

69

55I

60M

64M

57M

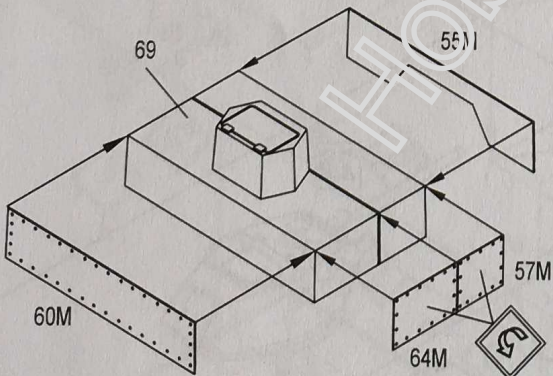

34L

56aM

47Lx2

47Lx2

35Lx2

56M

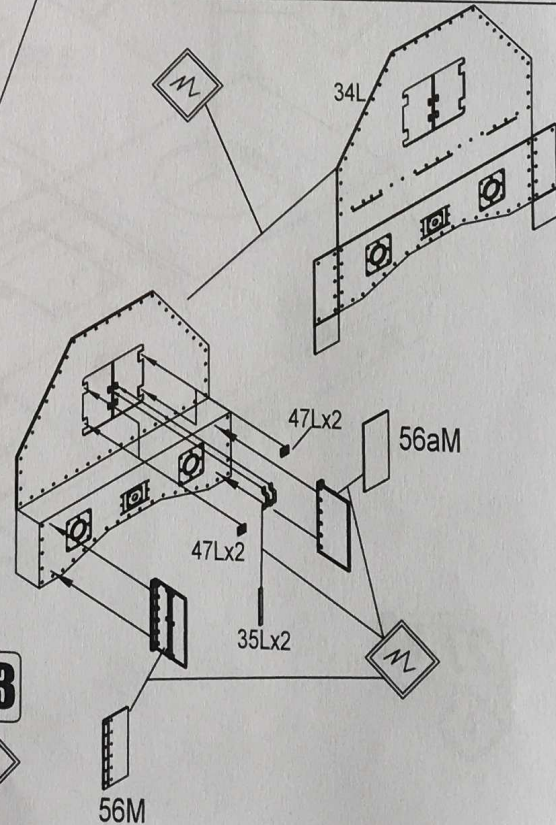

30

32

33

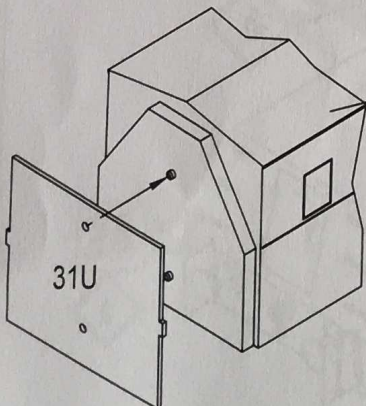

32

33

**34**

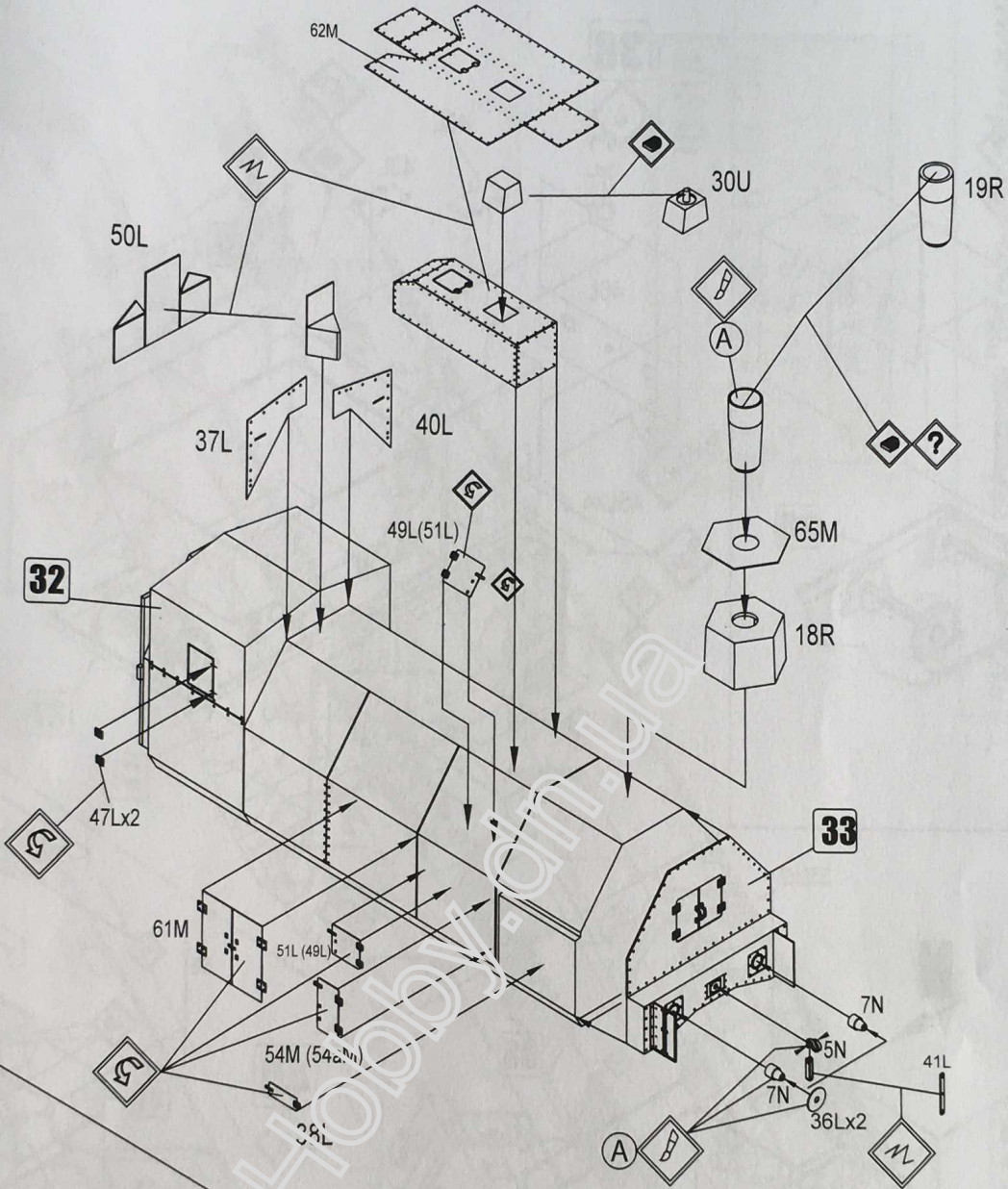

**35**

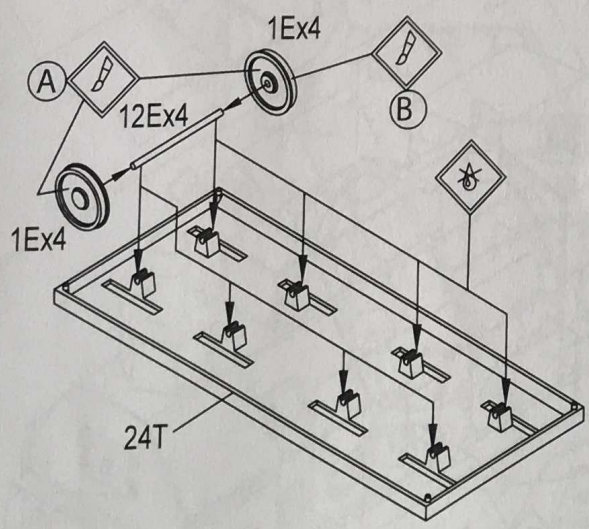

**36**

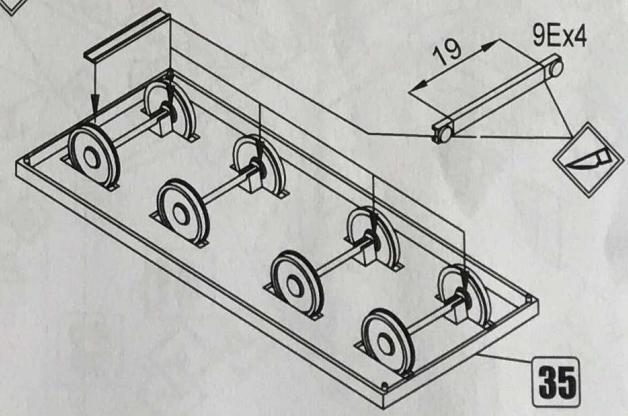

37

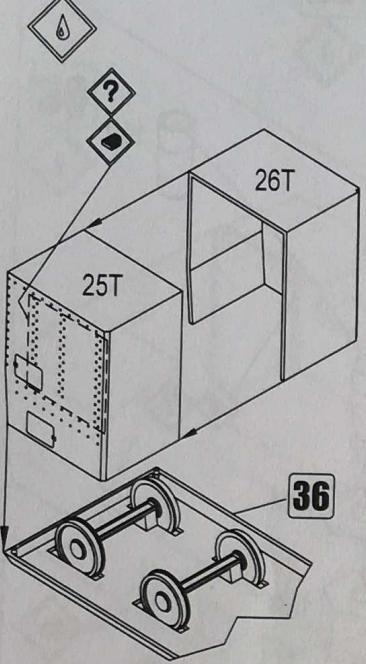

38

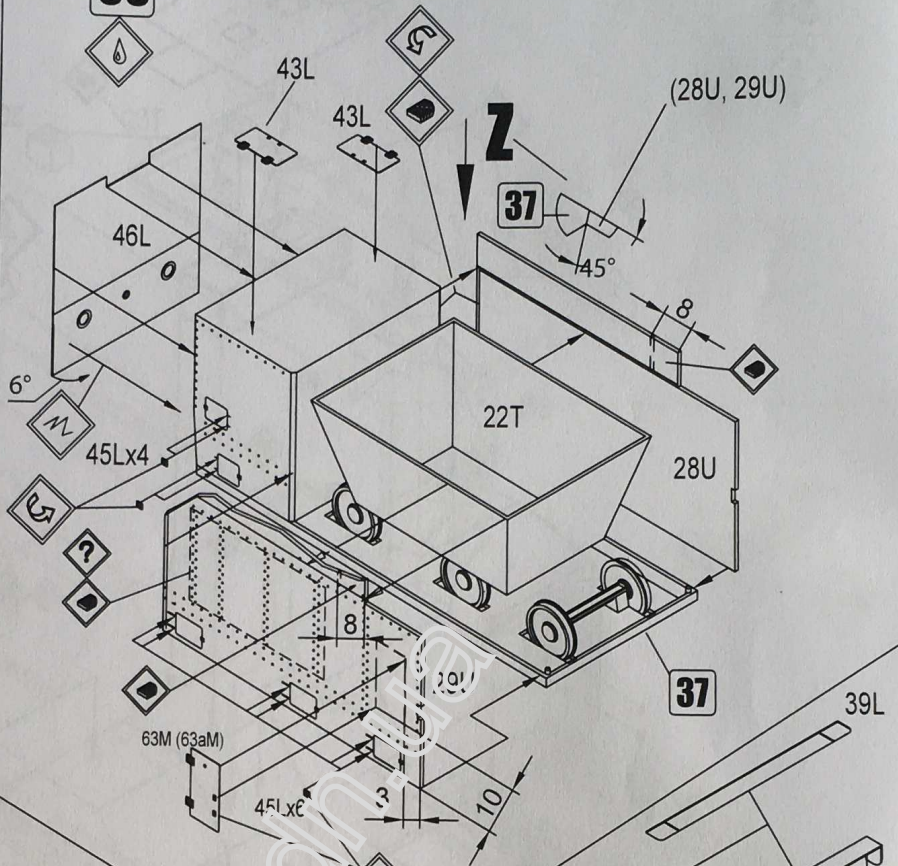

N

39

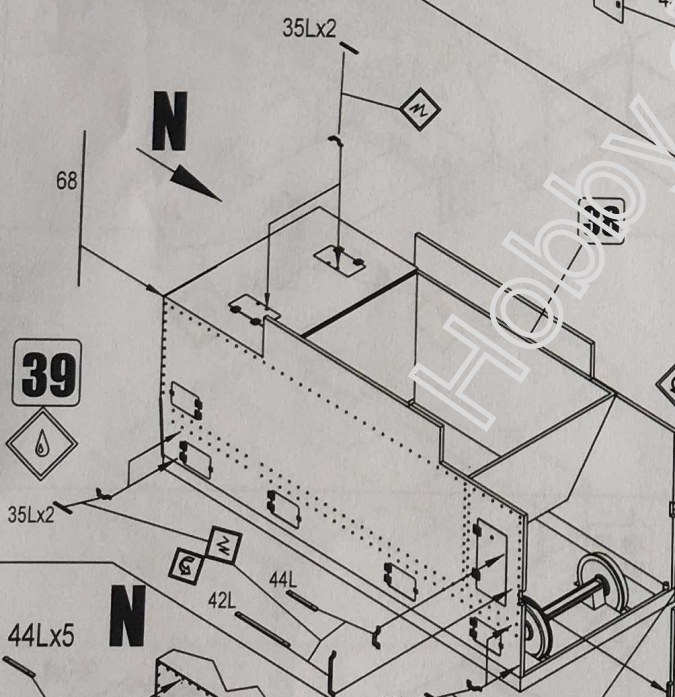

40

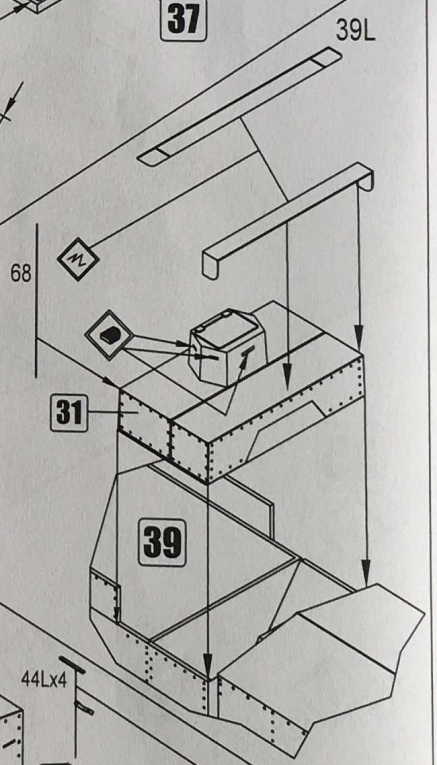

N

41

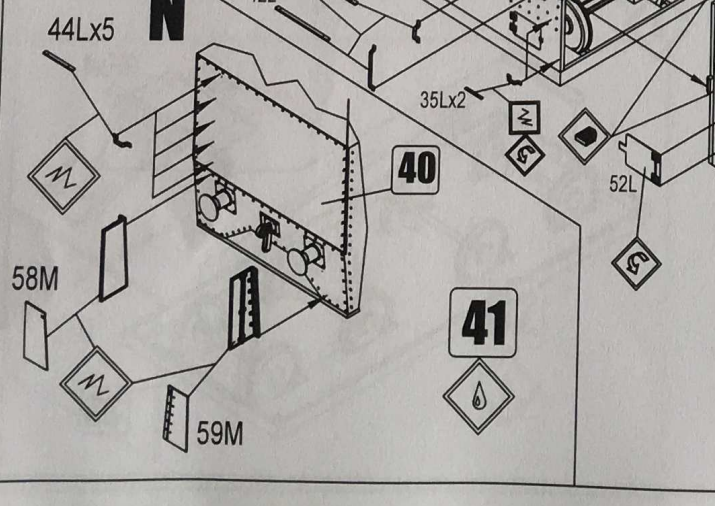

34







Схема розфарбування моделі і наклеювання декалей / Marking and Painting

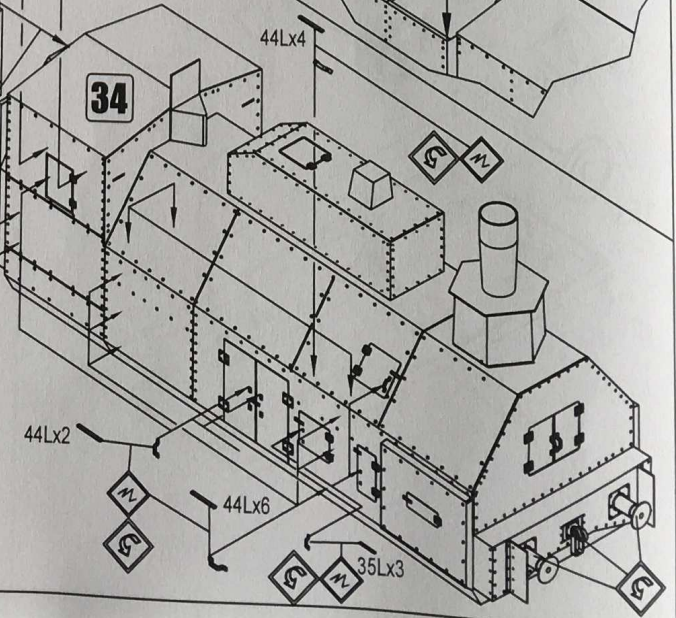
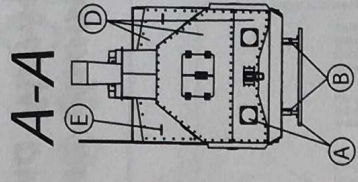

Брянський Фронт  
літо 1943 р  
Briansk Front  
summer 1943

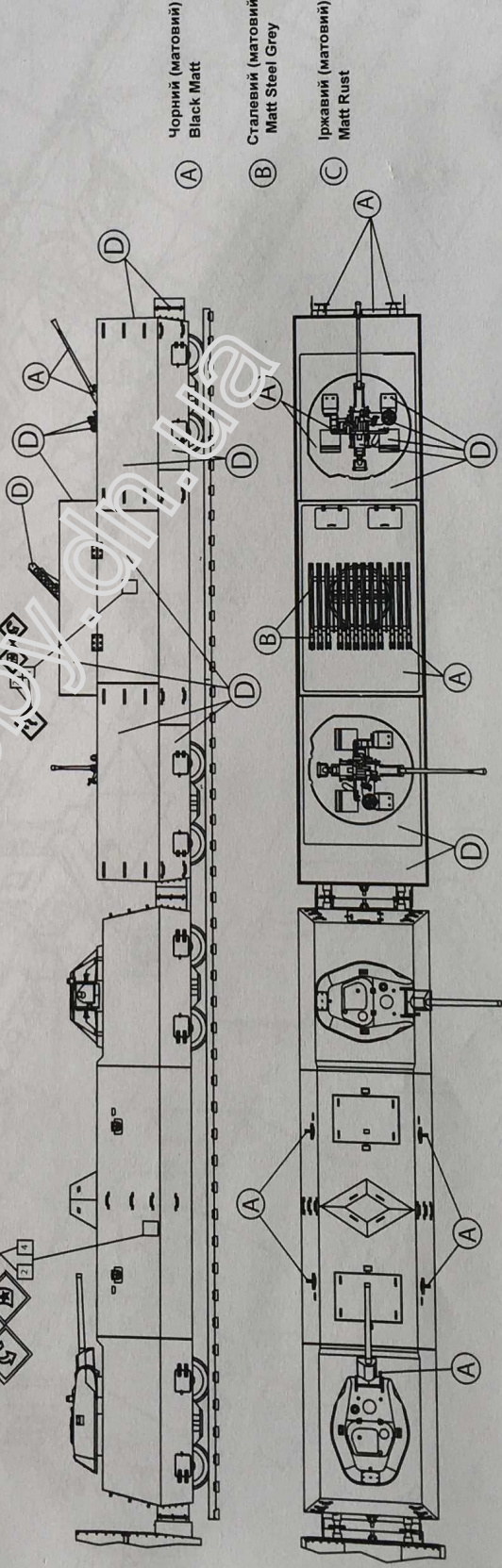
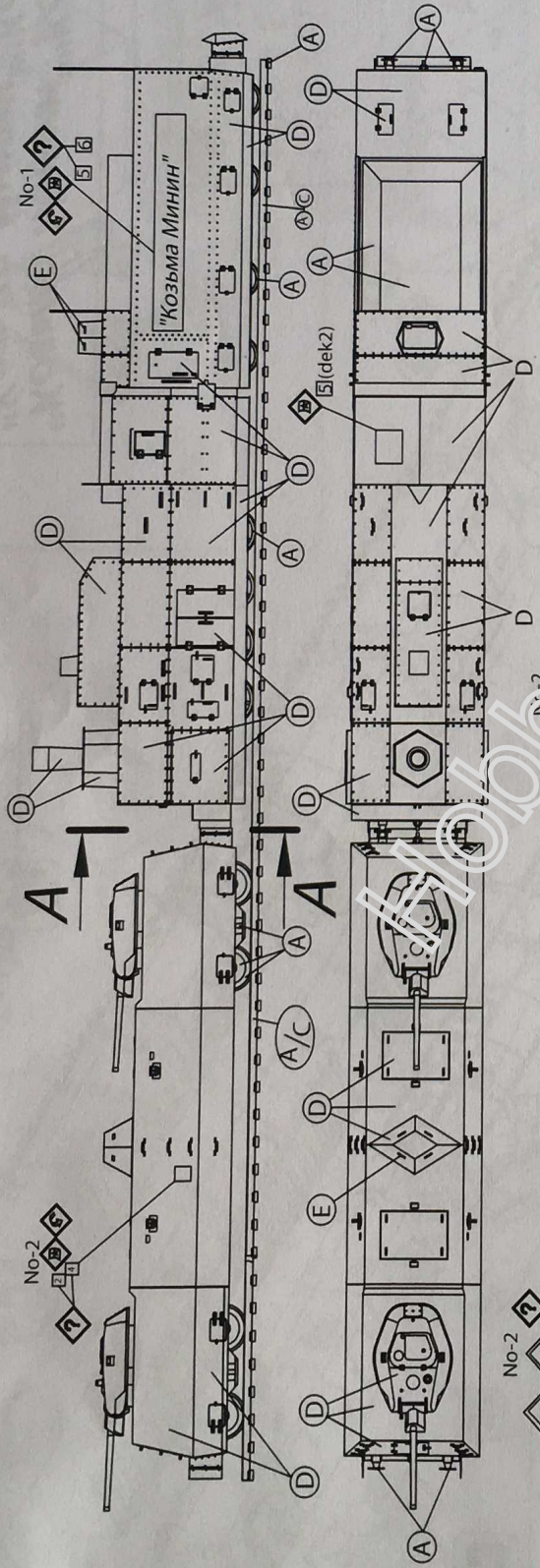

- Чорний (матовий)  
Black Matt
- Темно-оливовий (матовий)  
Matt Olive Drab
- Сріблястий  
Chrome Silver
- Сталевий (матовий)  
Matt Steel Grey
- Іржавий (матовий)  
Matt Rust

HUMBROL		HUMBROL	
(A)	<b>H 33</b> Чорний Black Schwarz Черный	(C)	<b>H 113</b> Іржавий Rust Rostbraun Ржавый
(B)	<b>H 87</b> Сталевий Steel Grey Stahlgrau Стальной	(D)	<b>H 155</b> Темно-оливовий Olive Drab Olivgrau Темно-оливковый
(E)	<b>H 191</b> Сріблястий Chrome Silver Chromsilber Серебристый хром		