

Легендарний бронепоезд Другої світової війни "Ілля Муромець"

(№702 31-й особливий «Горьковсько-Варшавський» ДБП)

The legendary armored train of the Second World War, "Ilya Muromets"

(№702- 31st special «Gorky-Warsaw» division of armored trains)



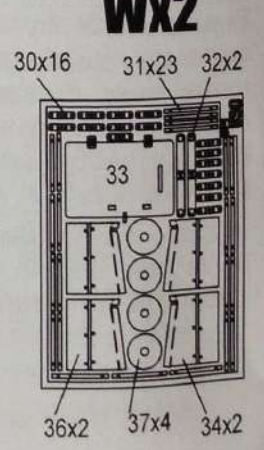
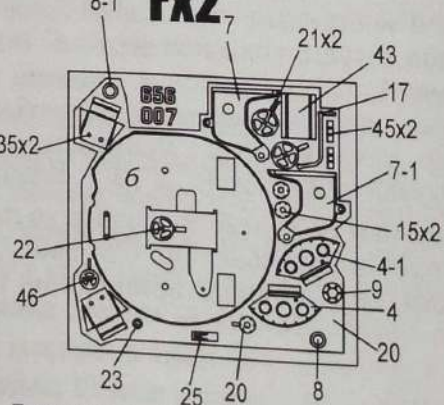
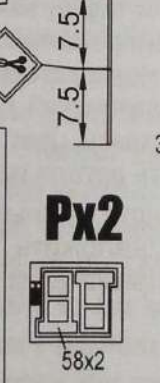
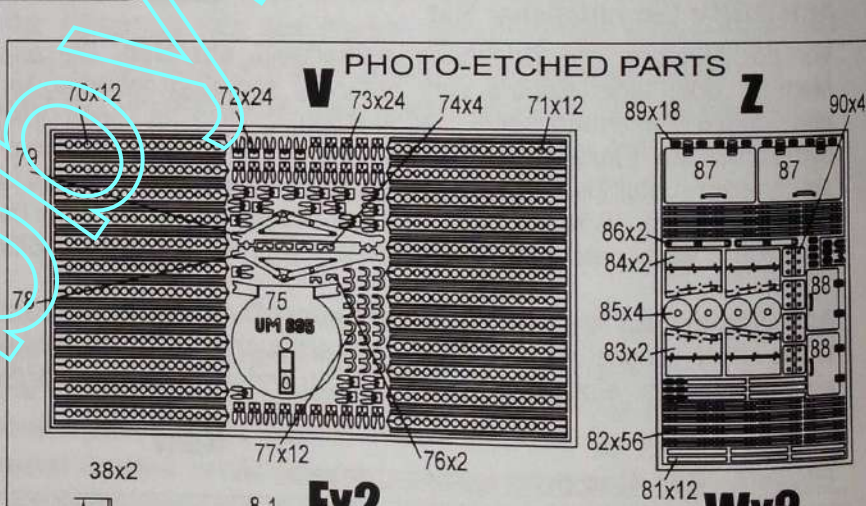
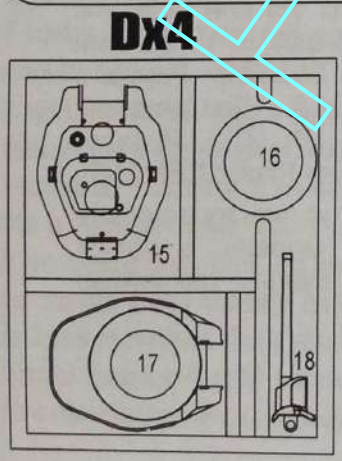
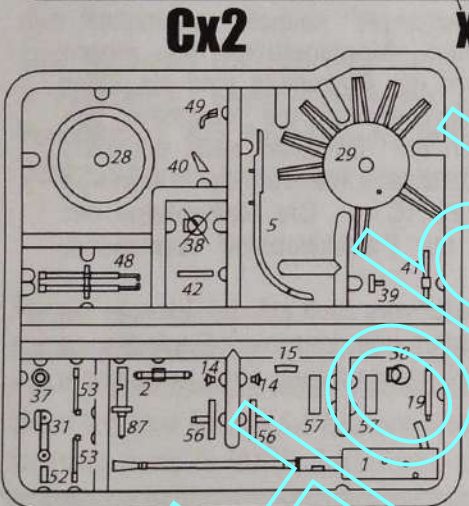
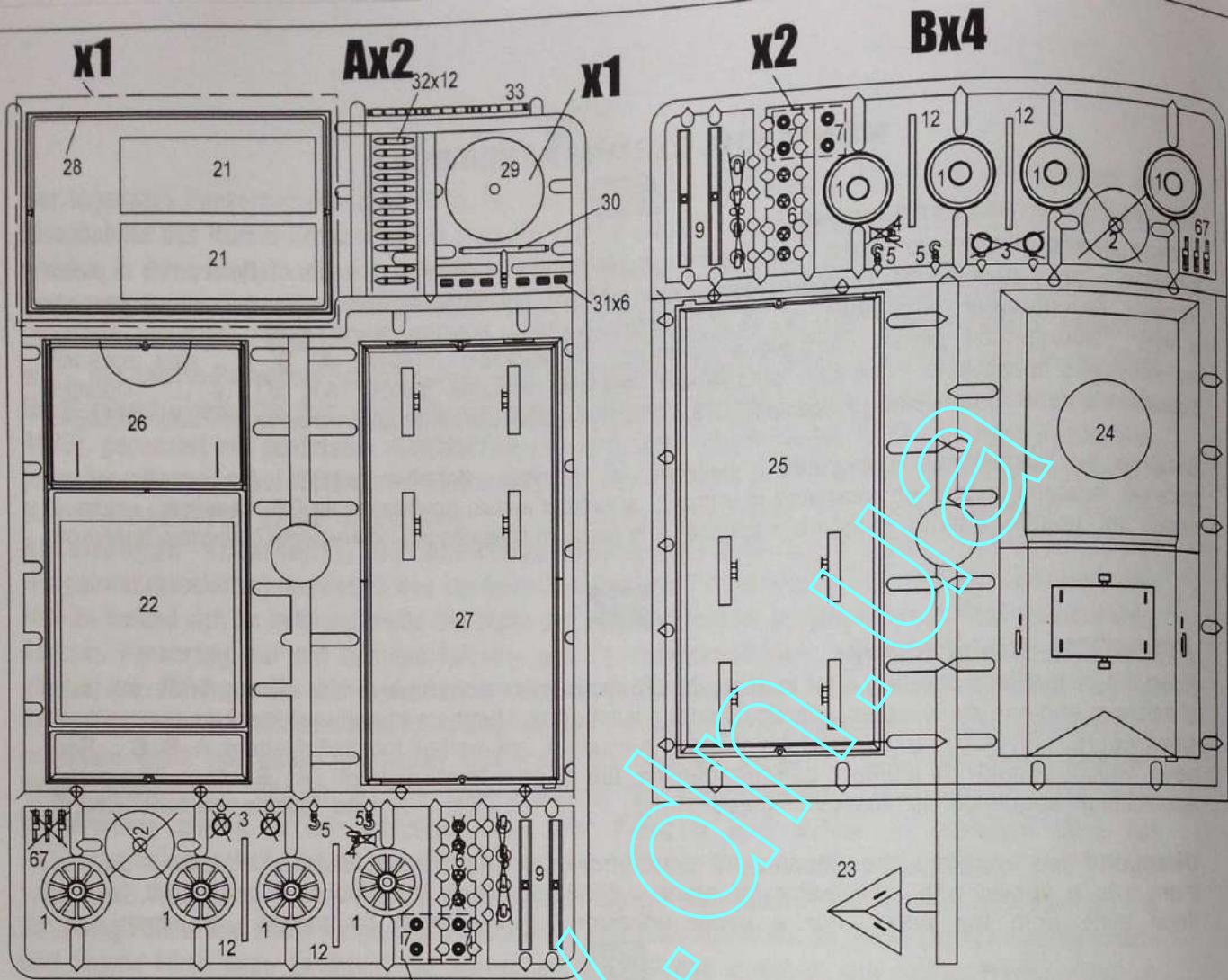
NO.698

UKR

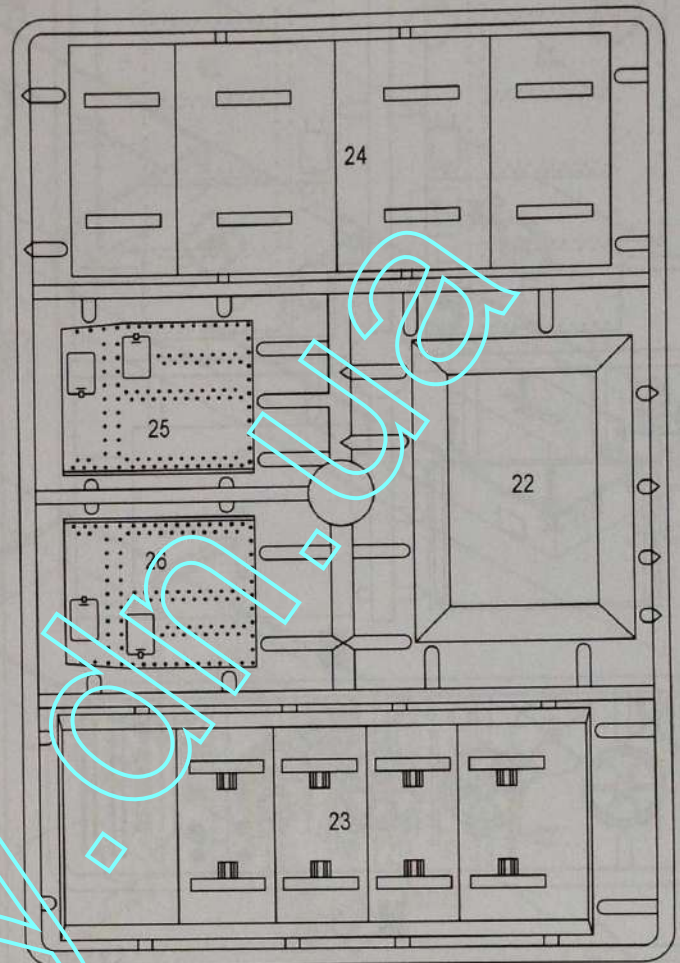
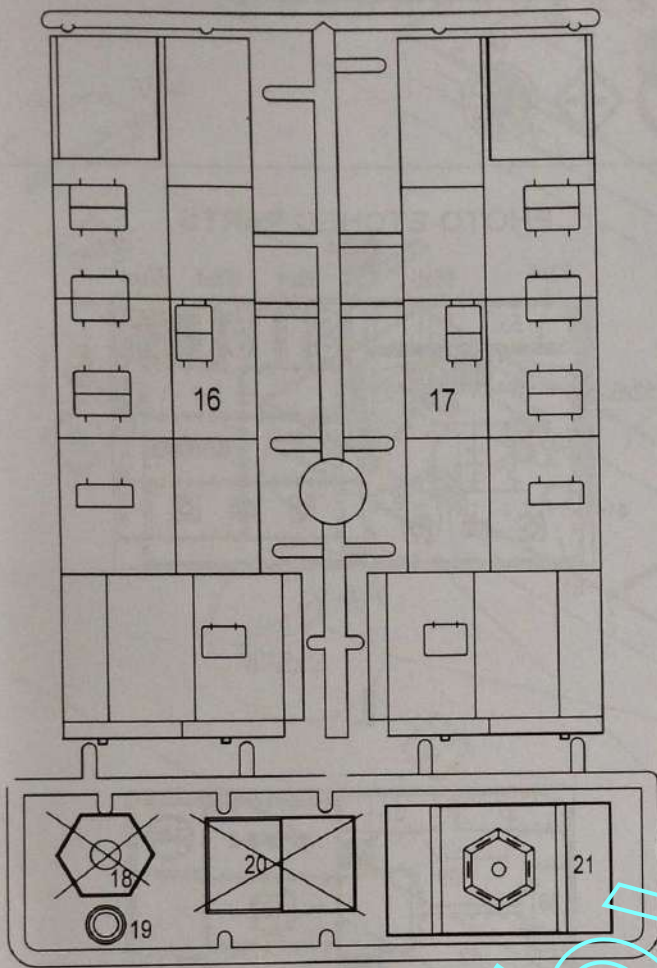
Легендарний бронепоезд (далі бепо) Другої світової війни "Ілля Муромець" був побудований в 1941-1942 роках як подарунок Червоної Армії від залізничників Муромського вузла. (Всі основні бронемайданчики під гармати зварювали у свій вільний час робітники вагонного депо.) Після побудови цей бепо був включений до 31-го окремого, «особливого» Горьківського дивізіону бронепоездів. (Термін «особливий» позначав, що на озброєнні бепо були реактивні міномети («Катюші»). Другим бепо цього дивізіону був бронепоезд «Козьма Мінін» побудований в той же час в м. Горький. До складу бепо «Ілля Муромець» входили: Бронепаровоз тип Ов (№4635), броньований загартованими сталевими листами (30-мм); два закриті артилерійські бронемайданчики, озброєння кожного: дві 76.2 мм гармати Ф-34 в баштах танка Т-34, а також шість кулеметів (7.62 мм) ДТ або «Максим»; і 1-3 відкриті майданчики ППО (поділені на три відсіки в кожному). У передньому і задньому відсіках були встановлені 37-мм зенітні гармати 61-К (або 76-мм зенітки Лендера), а в центральному відсіку знаходилася пускова установка реактивних снарядів М-8-24. Товщина бічної броні бронемайданчиків становила 45 мм. Бепо був обладнаний засобами зв'язку і спостереження. 3 квітня 1942 року бепо відбув на фронт (в 3-ю армію Брянського фронту). Він активно застосовувався в бойових діях Брянського і 1-ого Білоруського фронтів. Особливо відомим цей бепо став після перемоги в поєдинку з німецьким бронепоездом (єдиний бій за всю війну між «сталевими монстрами»), що відбувся 4 червня 1944 р. Бій тривав недовго, завдяки ретельній підготовці, екіпаж бепо за два залпи зумів знищити противника. Один з реактивних снарядів «Катюші» влучив у котел паровоза. Як з'ясувалося, «богатыр» здолав трофейний бронепоезд, оснащений баштами від «Тигрів». У боях за визволення Польщі та її столиці Варшави в 1944 році «31-й ОДБП» (у складі якого діяли бепо «Ілля Муромець» і «Козьма Мінін») був нагороджений орденом «Олександра Невського», а на початку 1945 р йому було присвоєно Гвардійське ім'я «Варшавський». Бронепоезд пройшов шлях від Мурома до Франкфурта-на-Одері. Перемогу «Ілля Муромець» зустрів в п'ятдесяти кілометрах від Берліна. За час війни він знищив 7 літаків, ворожий бронепоезд, 14 гармат і мінометних батарей, 36 вогневих точок противника, 875 солдатів і офіцерів. У 1971 році бронепаровоз «Ілля Муромеця» був поставлений на вічну стоянку в м. Муромі як пам'ятник легендарному бронепоезду.

ENG

The legendary armored train (hereinafter a.t.) of the Second World War "Ilya Muromets" was built in 1941-1942 as a gift to the Red Army from the railway workers of the Murom junction. (All the main armored platforms for guns were welded in their free time by workers of the train depot.) After construction, this a.t. was included in the "31st separate, "special" Gorky division of armored trains." (The term "special" meant that the a.t. was armed with rocket mortars ("katyushi"). The second bepo of this division was the "Kozma Minin" armored train built at the same time in Gorky. The a.t. "Ilya Muromets" consisted of: Armored locomotive of type Ov (No. 4635), armored with hardened steel sheets (30 mm); two closed artillery armored platforms, each armed with two 76.2 mm guns F-34 in the turrets of the T-34 tank, as well as six DT machine guns (7.62 mm); and 1-3 open air defense platforms (divided into three compartments each). In the front and rear compartments, 37 mm 61-K anti-aircraft guns (or 76 mm Lender anti-aircraft guns) were installed, and in the central compartment there was a M-8-24 rocket launcher. The thickness of the side armor of the armored platforms was 45 mm. A.t. was equipped with communications and surveillance equipment. Since April 1942, a.t. left for the front (in the 3rd Army of the Bryansk Front). It was actively used in the fighting of the Bryansk and 1st Belorussian fronts. This a.t. became especially famous after the victory in a duel with a German armored train (the only battle in the entire war between the "steel monsters"), held on June 4, 1944. The battle did not last long, thanks to careful preparation, the a.t. crew managed to destroy the enemy in two volleys. One of the "Katyusha" rockets hit the boiler of the locomotive. As it turned out the "Bogatyir" defeated a captured armored train equipped with turrets from the "Tigers". In the battles for the liberation of Poland and its capital Warsaw in 1944, the "31st special division armored train" (which included the a.t. "Ilya Muromets" and "Kozma Minin") was awarded the Order of Alexander Nevsky and in early 1945 it was given the guards name "Varshavsky." The armored train covered the way from Murom to Frankfurt an der Oder. The victory was met by "Ilya Muromets" fifty kilometers from Berlin. During the war it destroyed 7 aircraft, an enemy armored train, 14 guns and mortar batteries, 36 enemy firing points, 875 soldiers and officers. In 1971, the armored locomotive of "Ilya Muromets" was placed in Murom for eternal storage, as a monument to the legendary armored train.



Деталі в одній упаковці/
The parts are packed together.

R**T**

✗ Деталь при складанні не застосовувати / Do not use this detail during assembling.



КЛЕЙТИ
CEMENT
KLEBEN
КЛЕИТЬ



НЕ КЛЕЙТИ
DO NOT CEMENT
NICHT KLEBEN
НЕ КЛЕИТЬ



П'ЯТИ
SOLDER
LOTEN
ПЯТЬ



ШПАКЛЮВАТИ
PUTTY
ZUM KITZ
ШПАКЛЕВАТЬ



ФАРБУВАТИ
PAINT
FARBEN
КРАСИТЬ



СФОРМУВАТИ
FORM
FORMEN
ФОРМОВАТЬ



СПИЛЯТИ
FILE DOWN
ENTFERREN
СПИЛИТЬ



НА ВИБІР
OPTIONAL
WAHLWEISE
НА ВИБІР



СВЕРДЛИТИ
OPEN HOLE
OFFNEN
СВЕРЛИТЬ



ВИДІРЗАТИ
CUT OFF
SCHNEIDEN
ОТРЕЗАТЬ



НАКЛЕЙТИ ДЕКАЛЬ
APPLY DECAL
ABZIEHBILDER ANBRINGEN
НАКЛЕИТЬ ДЕКАЛЬ



ВИДІРЗАТИ НОЖЕМ
DETACH WITH KNIFE
MIT EINEM MESSER ABTRENKEN
ОТРЕЗАТЬ НОЖОМ

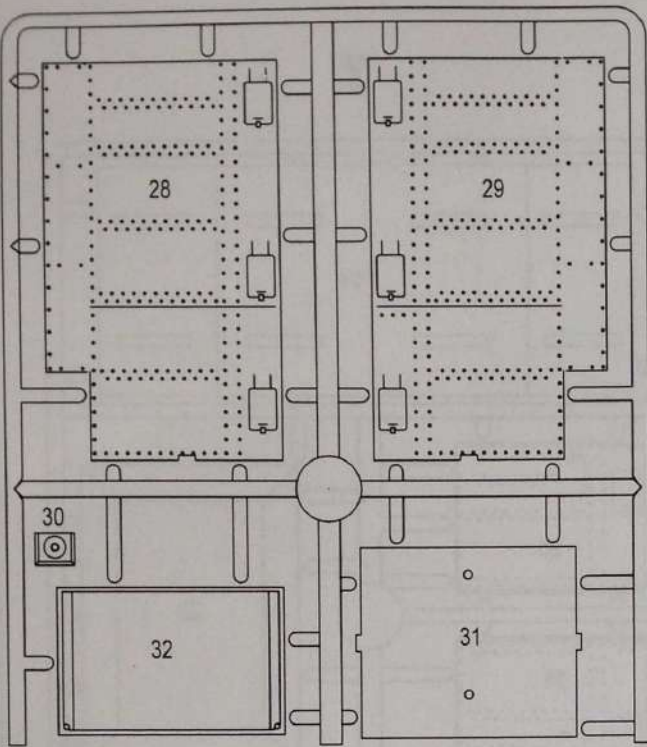


ВАРИАНТ КОМПЛЕКТАЦІЇ МОДЕЛІ
VARIANT OF A MODEL SET
VERSION DES ZUSAMMENBAUS DES MODELS
ВАРИАНТ КОМПЛЕКТАЦИИ МОДЕЛИ

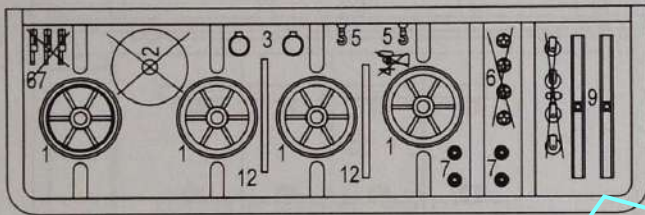


ПОВТОРИТИ З ПРОТИЛЕЖНОГО БОКУ
REPEAT SAME PROCEDURE ON OPPOSITE SIDE
GLEICHEN VORGANG AUF GEGENUEBERLIEGEN
SEITE WIEDERHOLEN
ПОВТОРИТЬ С ПРОТИВОПОЛОЖНОЇ СТОРОНИ

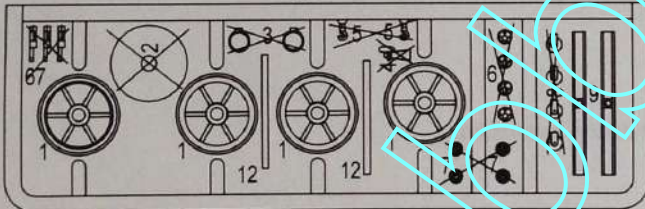
U



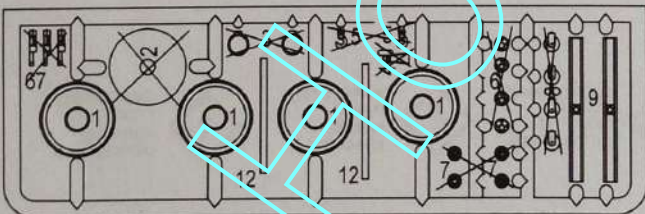
N



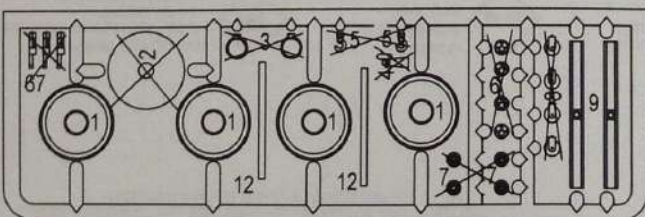
N



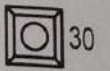
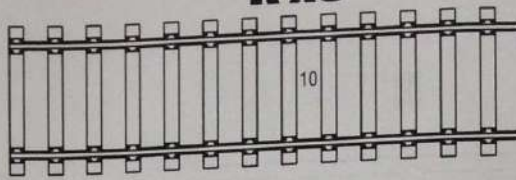
E



E



K x 8



1E (B)

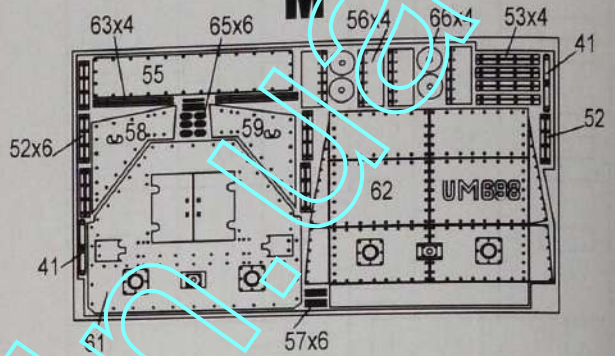


1A

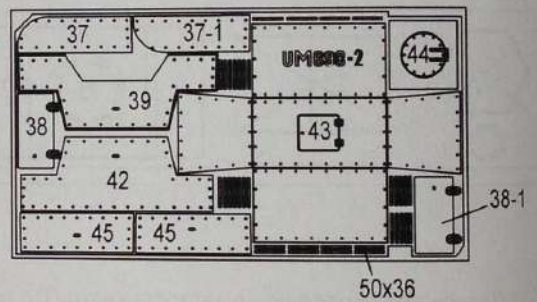


PHOTO-ETCHED PARTS

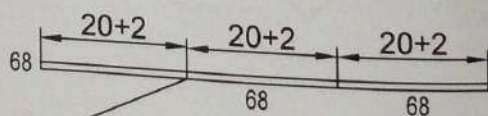
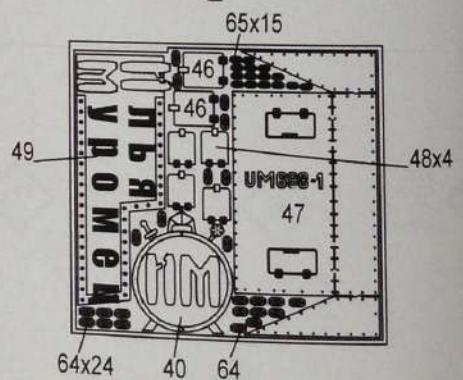
M



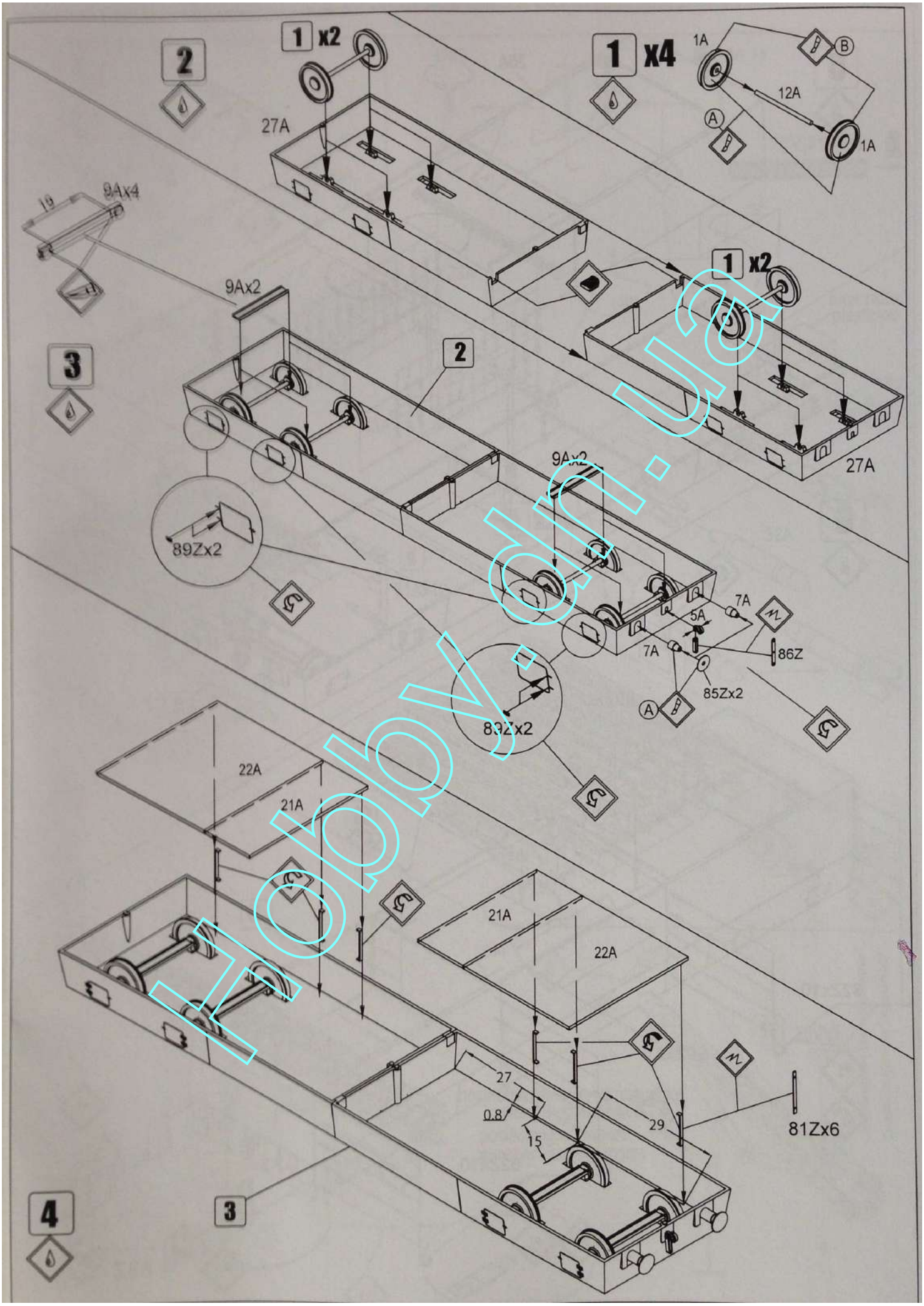
L

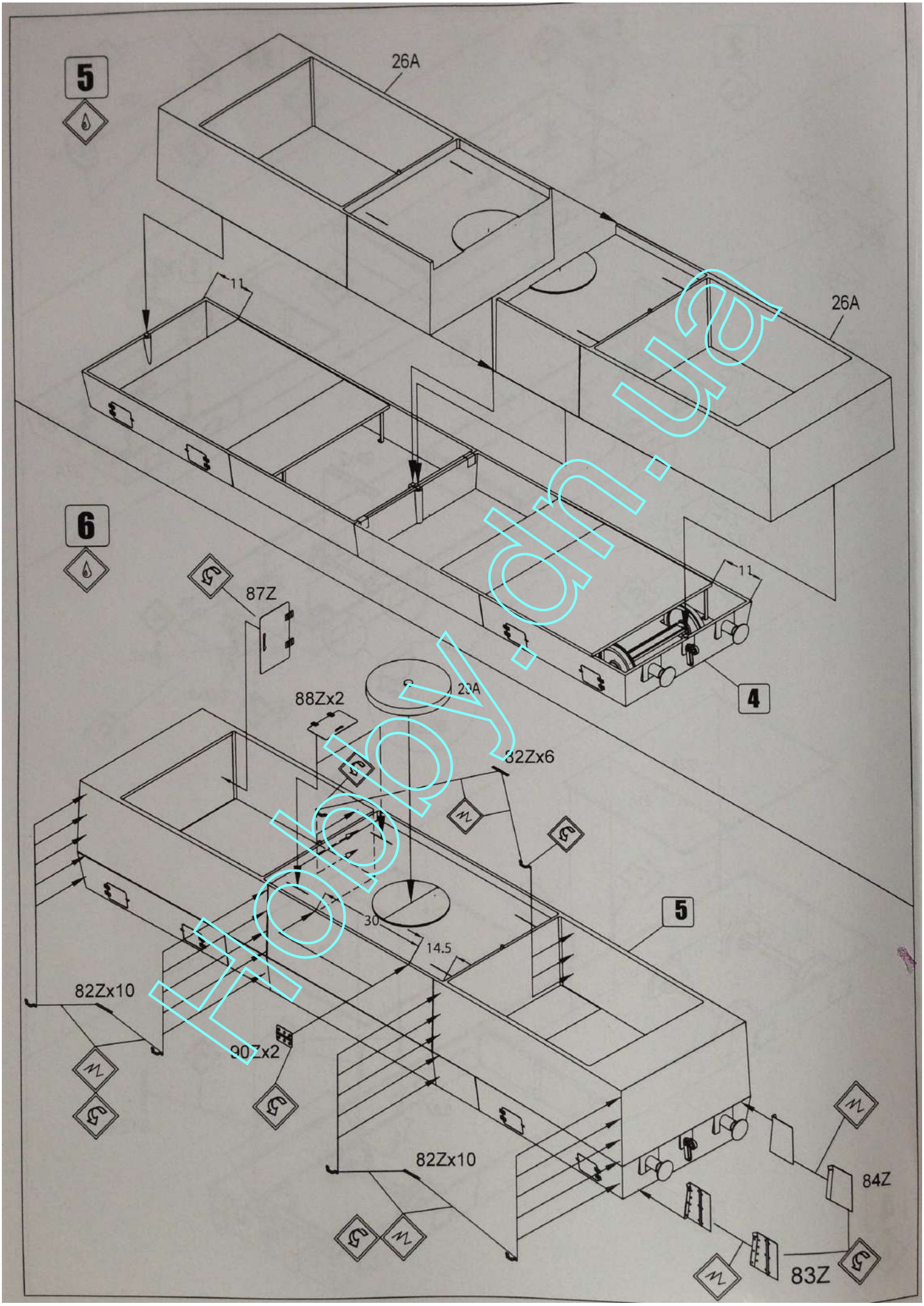


Q



Детали в одній упаковці/
The parts are packed together.





5

26A

26A

6

87Z

4

88Zx2

26A

82Zx6

5

30

14.5

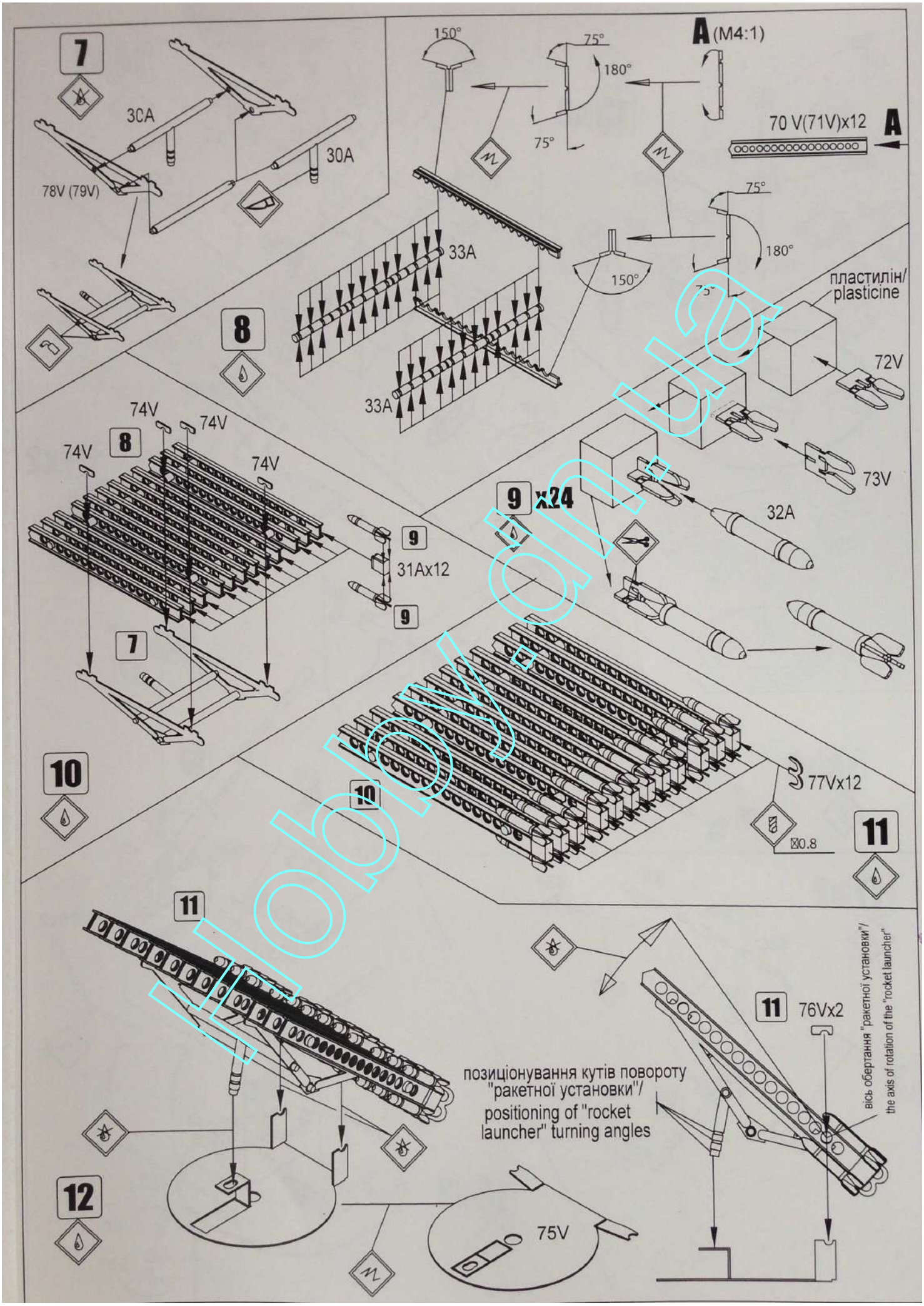
82Zx10

90Zx2

82Zx10

84Z

83Z



7

30A

30A

78V (79V)

8

74V

74V

74V

74V

7

9 x24

31Ax12

9

10

10

77Vx12

Ø0.8

11

11

11 76Vx2

12

75V

A (M4:1)

70 V(71V)x12

пластилін/
plasticine

72V

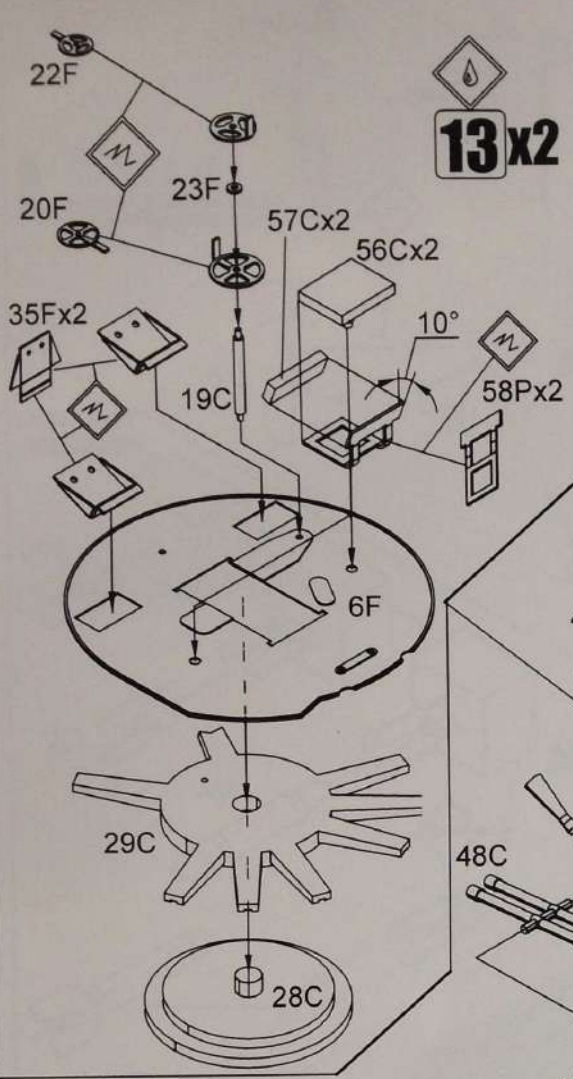
73V

32A

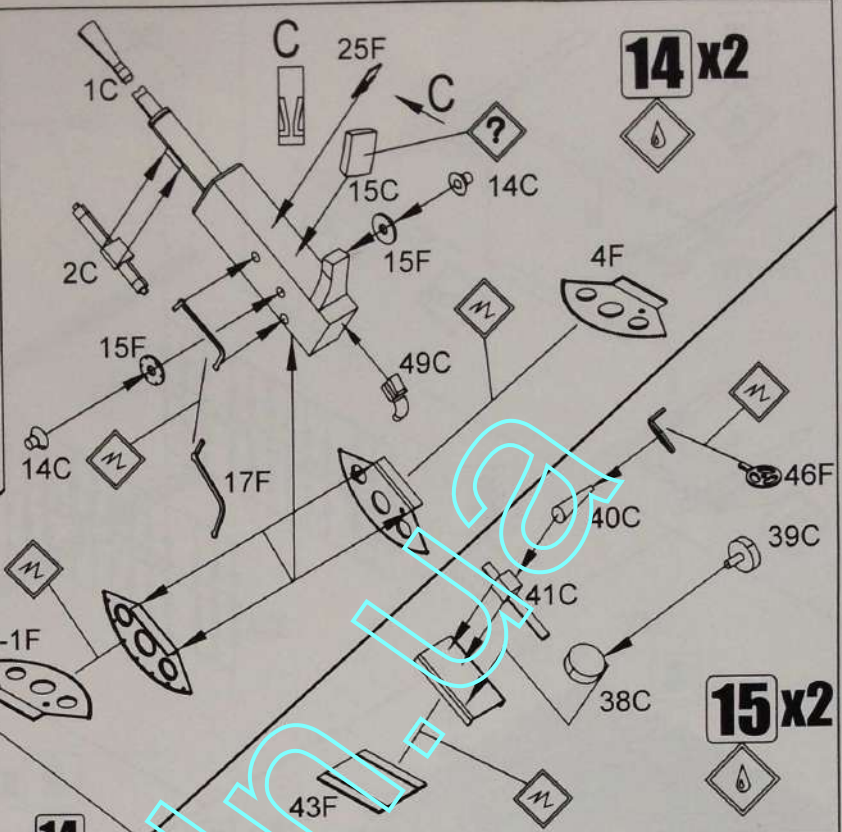
позиціонування кутів повороту
"ракетної установки"/
positioning of "rocket launcher"
turning angles

вісь обертання "ракетної установки"/
the axis of rotation of the "rocket launcher"

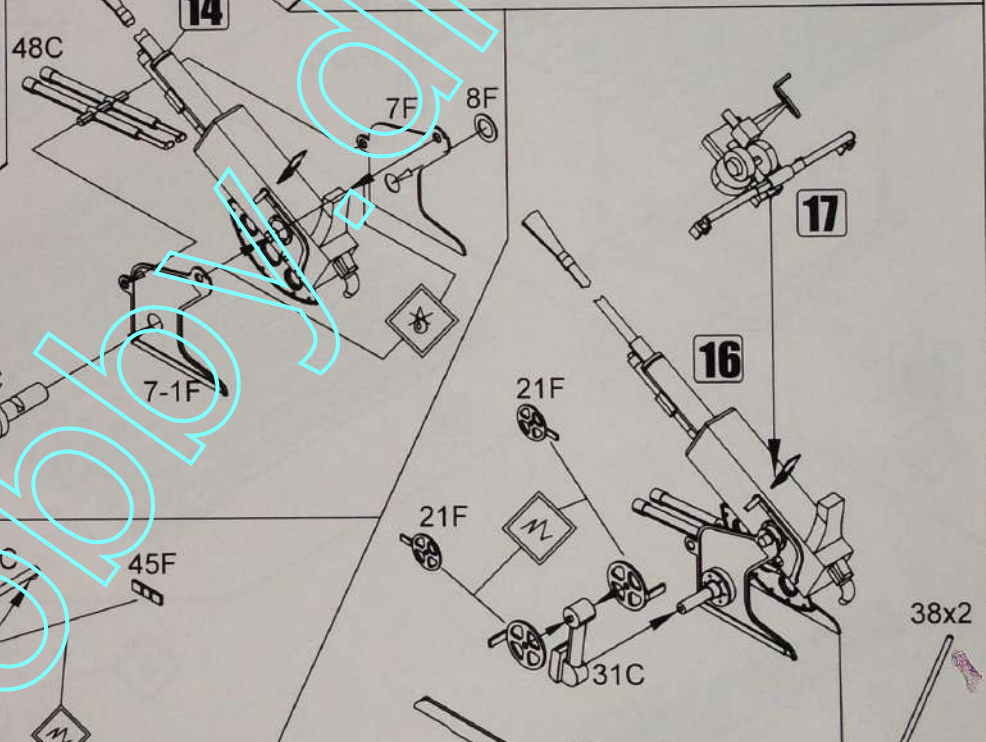
13x2



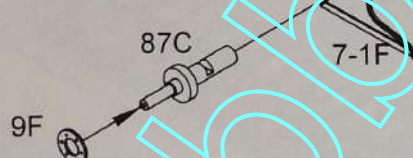
14x2



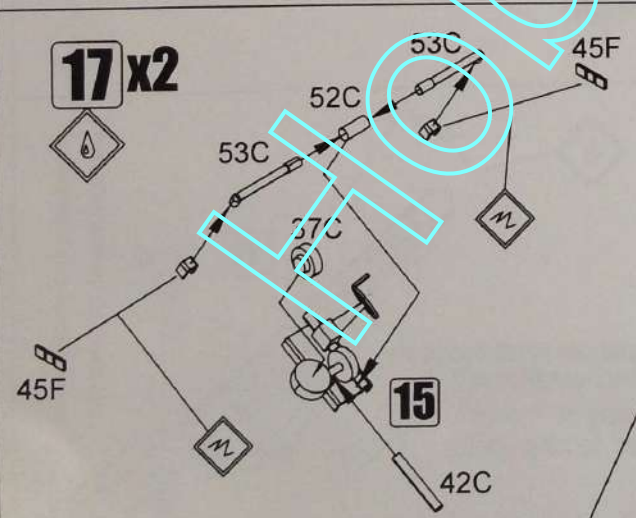
15x2



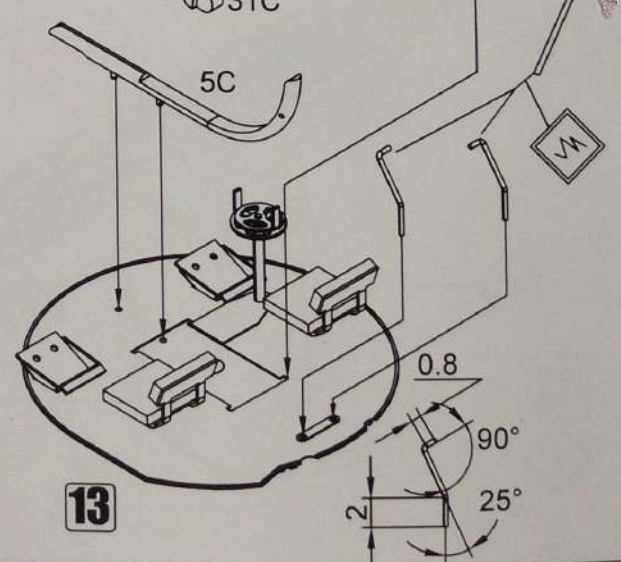
16x2



17x2



18x2



19



28A

варіанти розташування
"ракетної установки"/
options for the location
of the "rocket launcher"

12

12

6

18x2

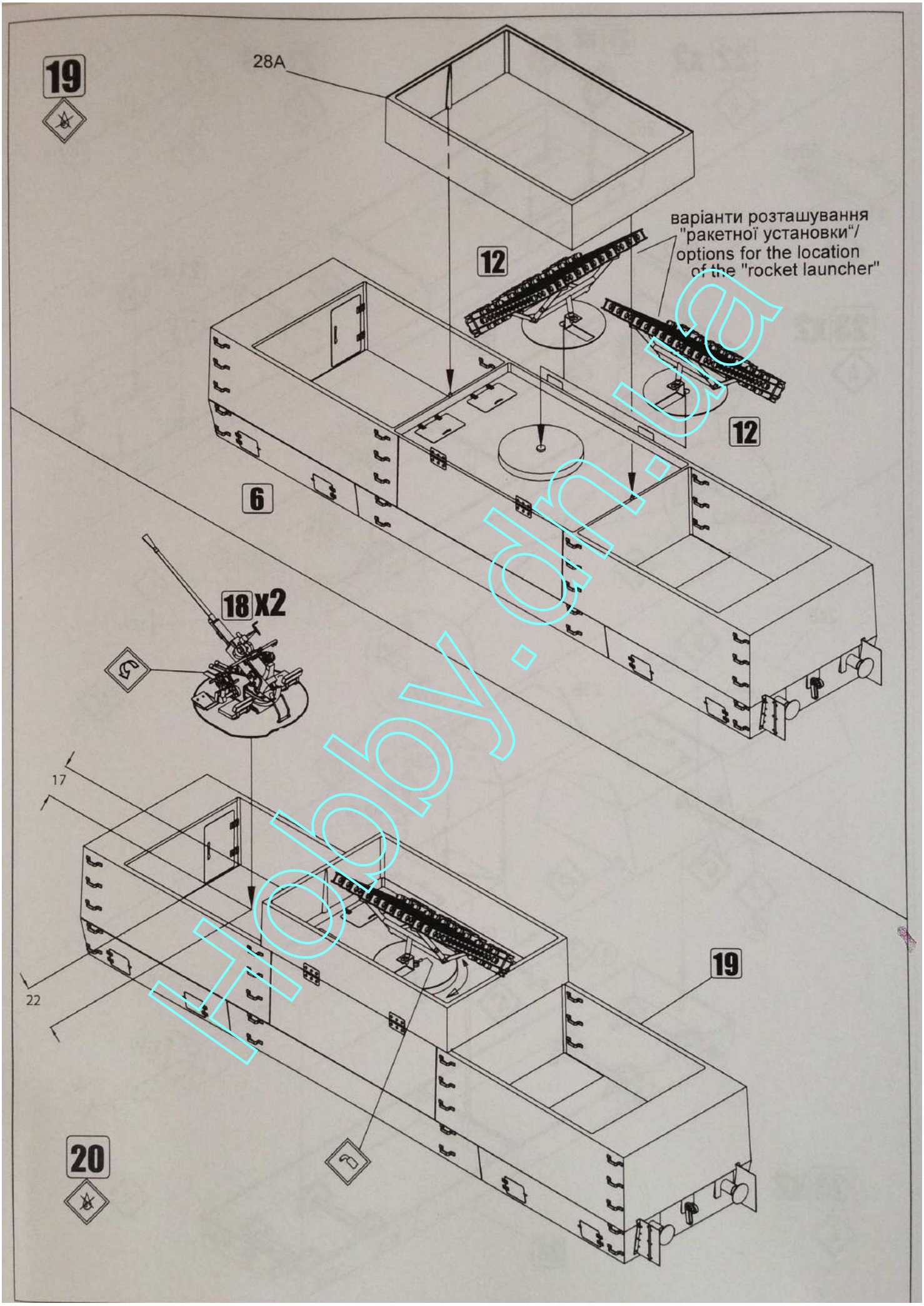


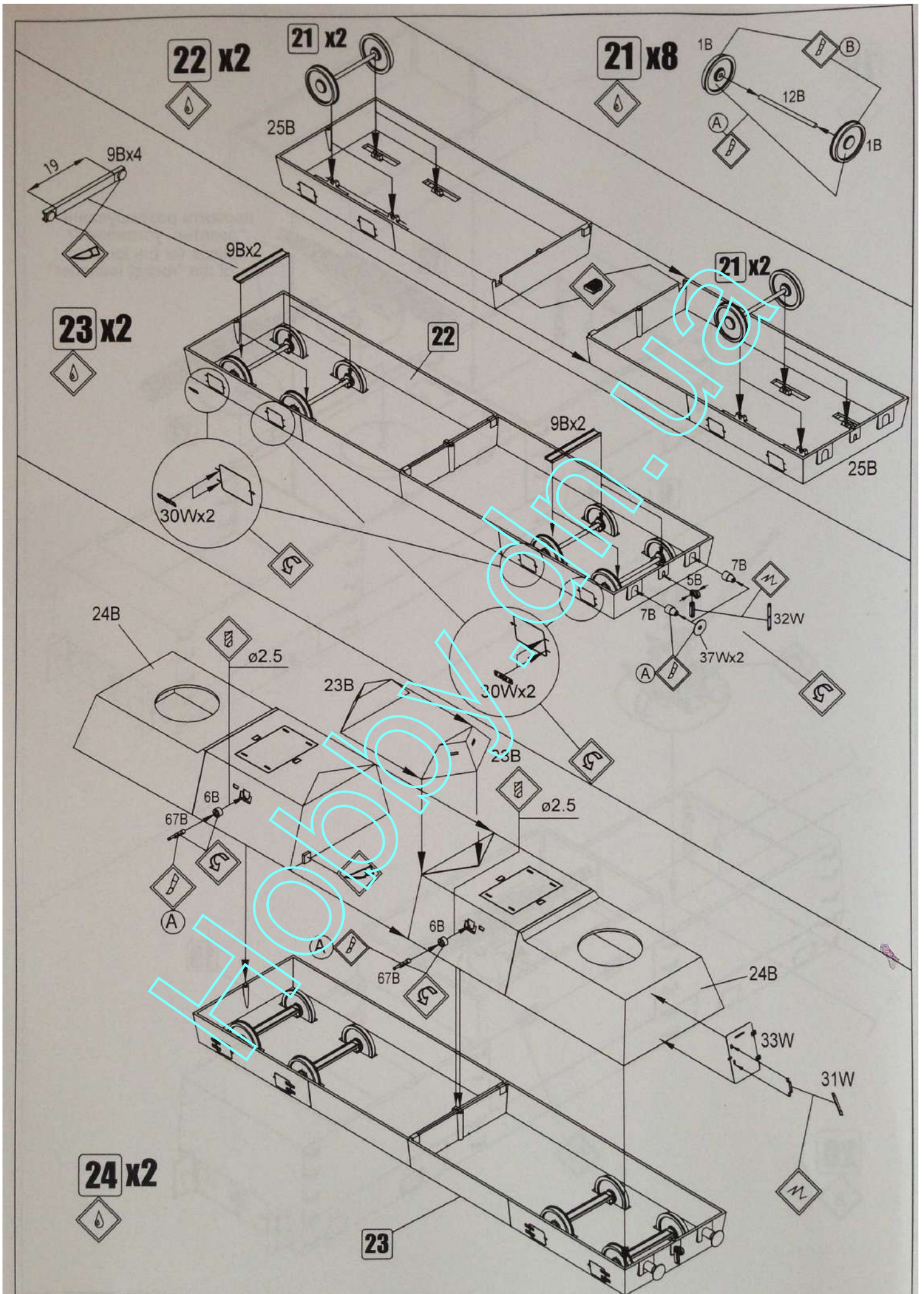
19

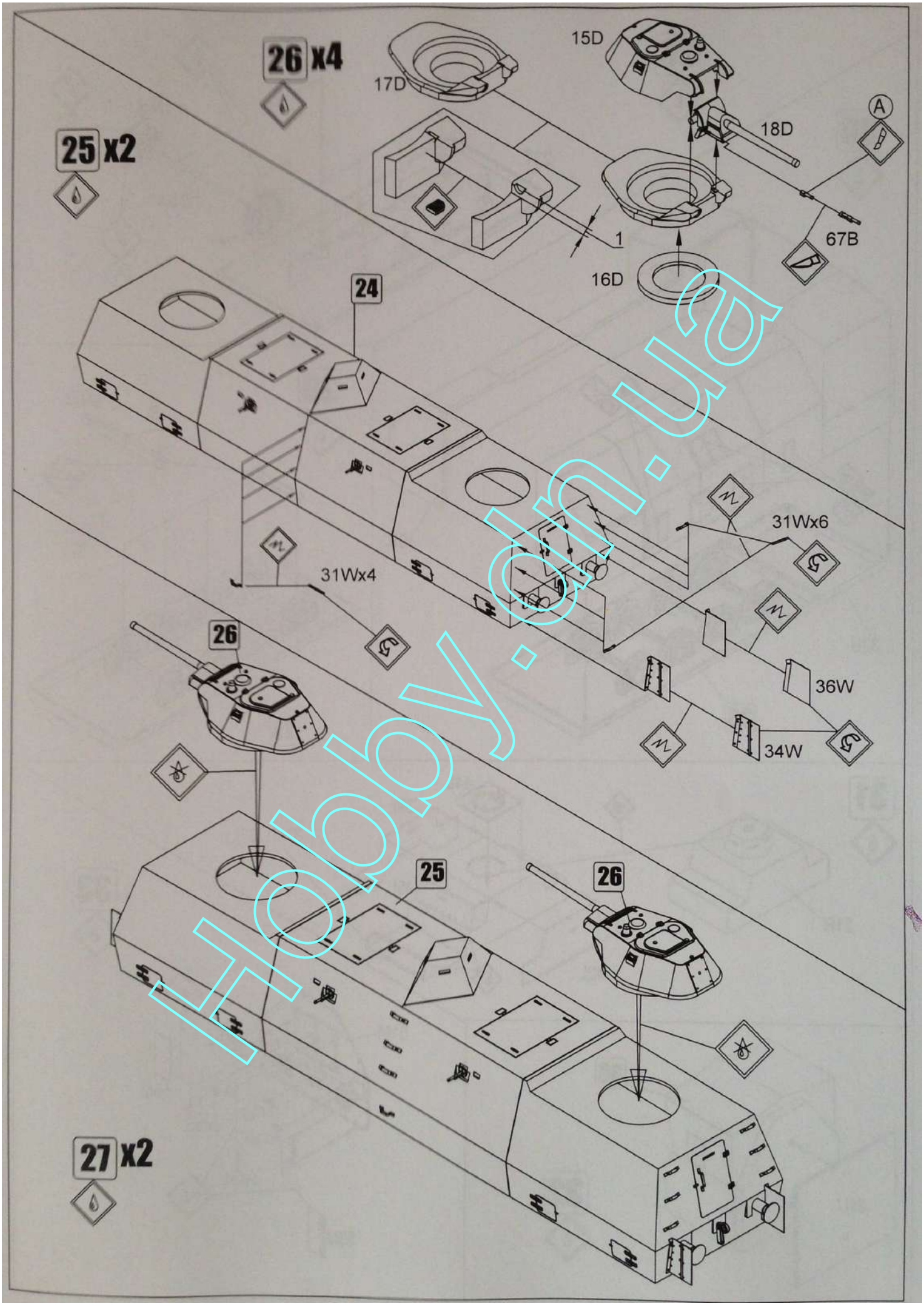
17

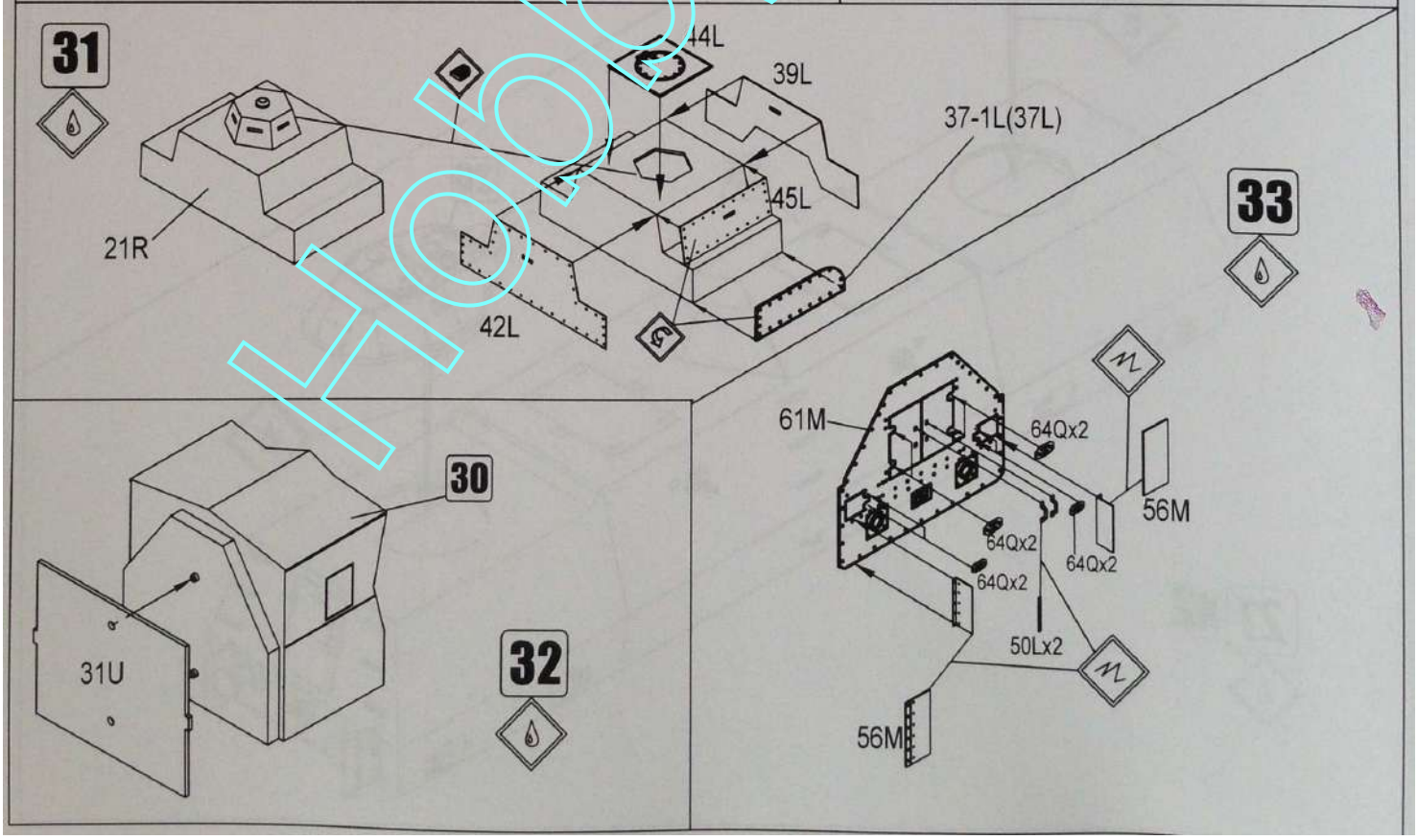
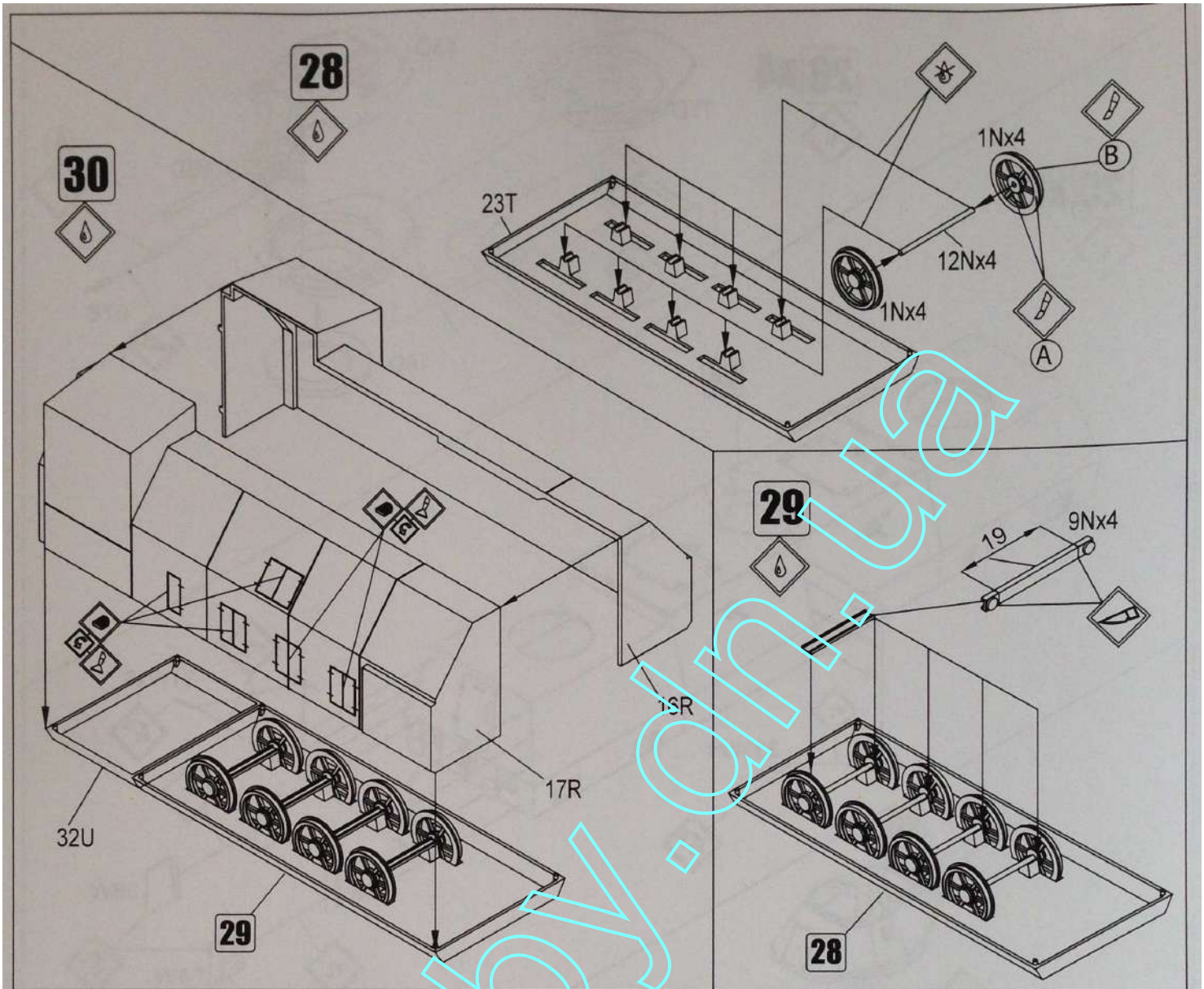
22

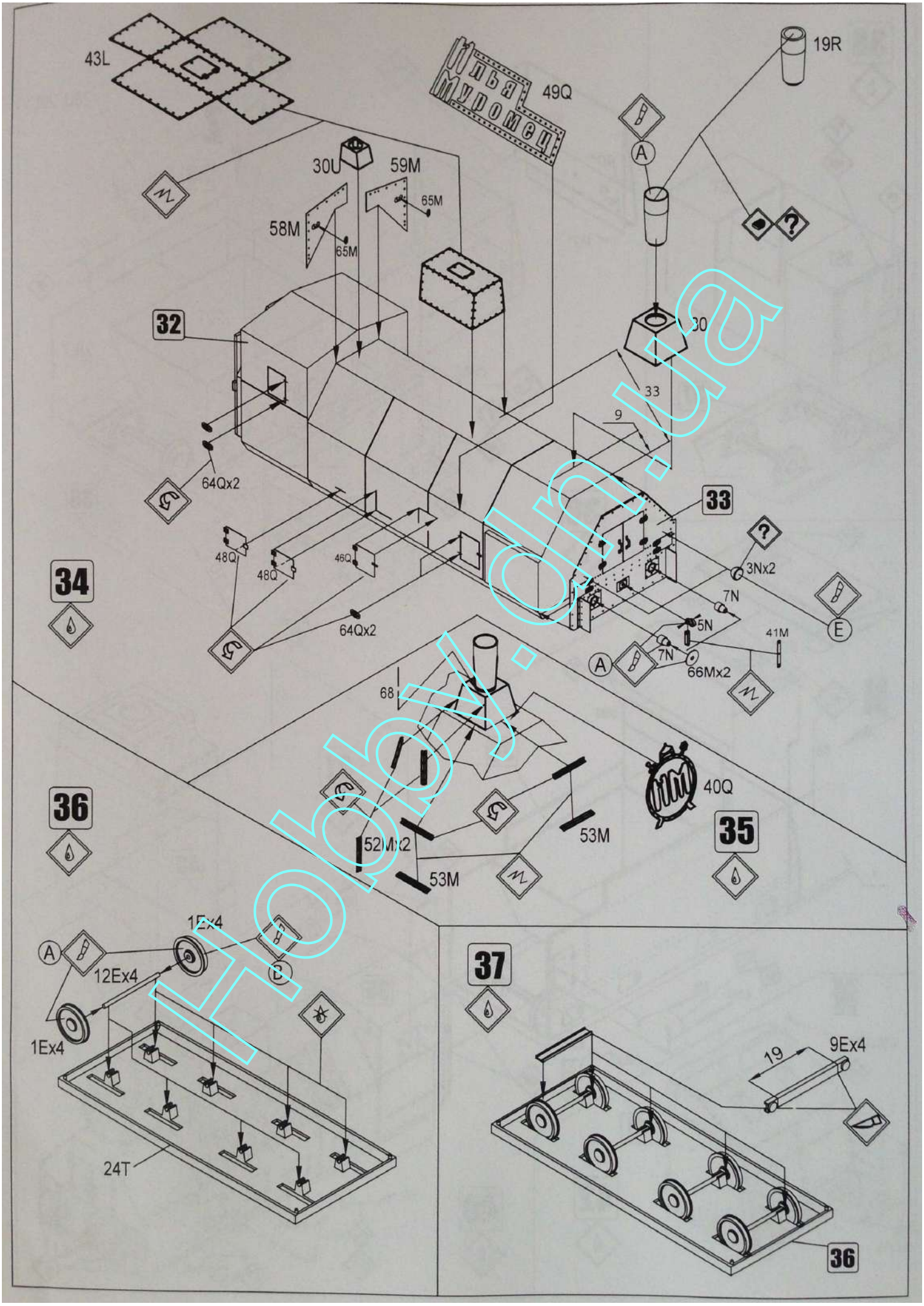
20

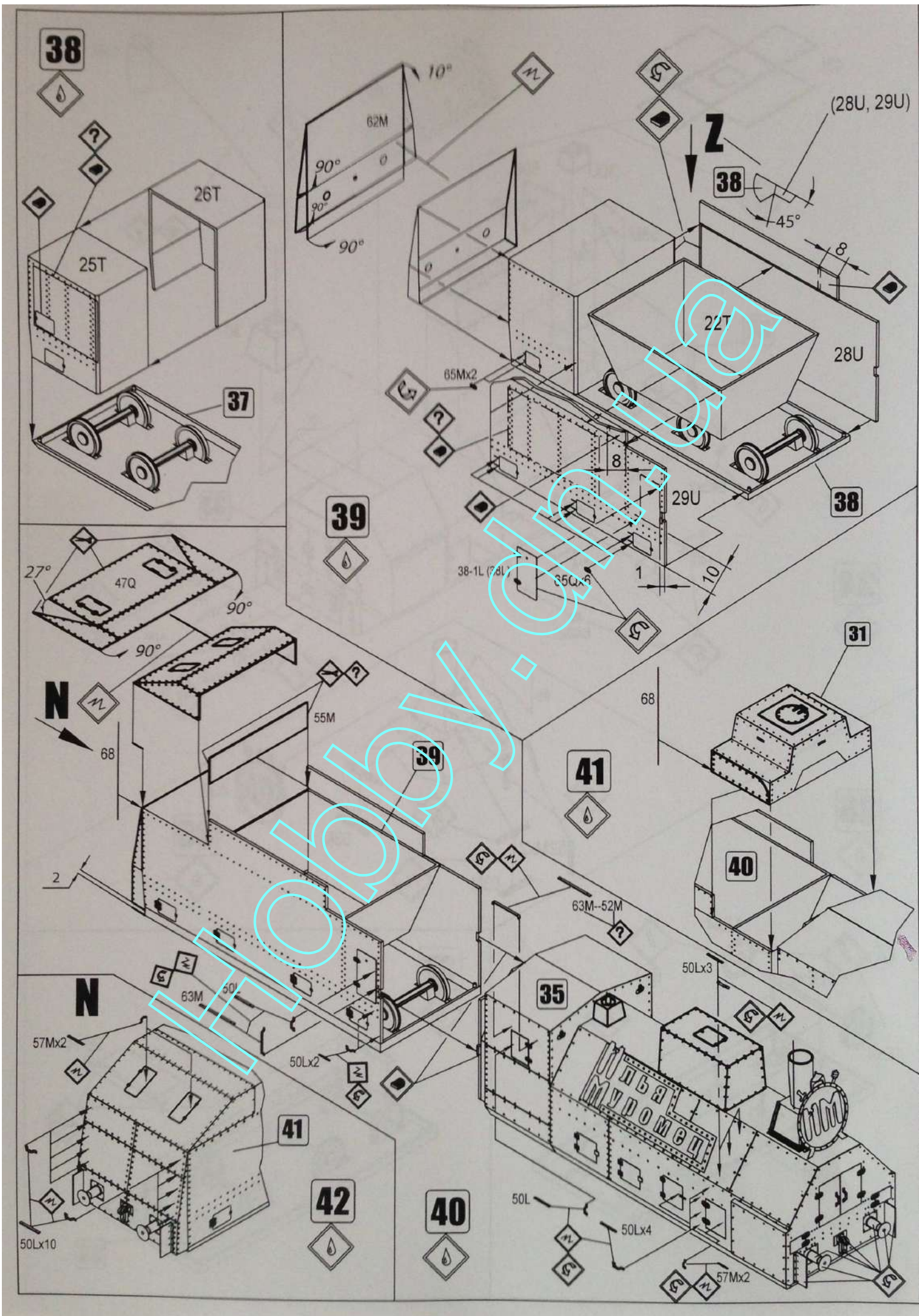


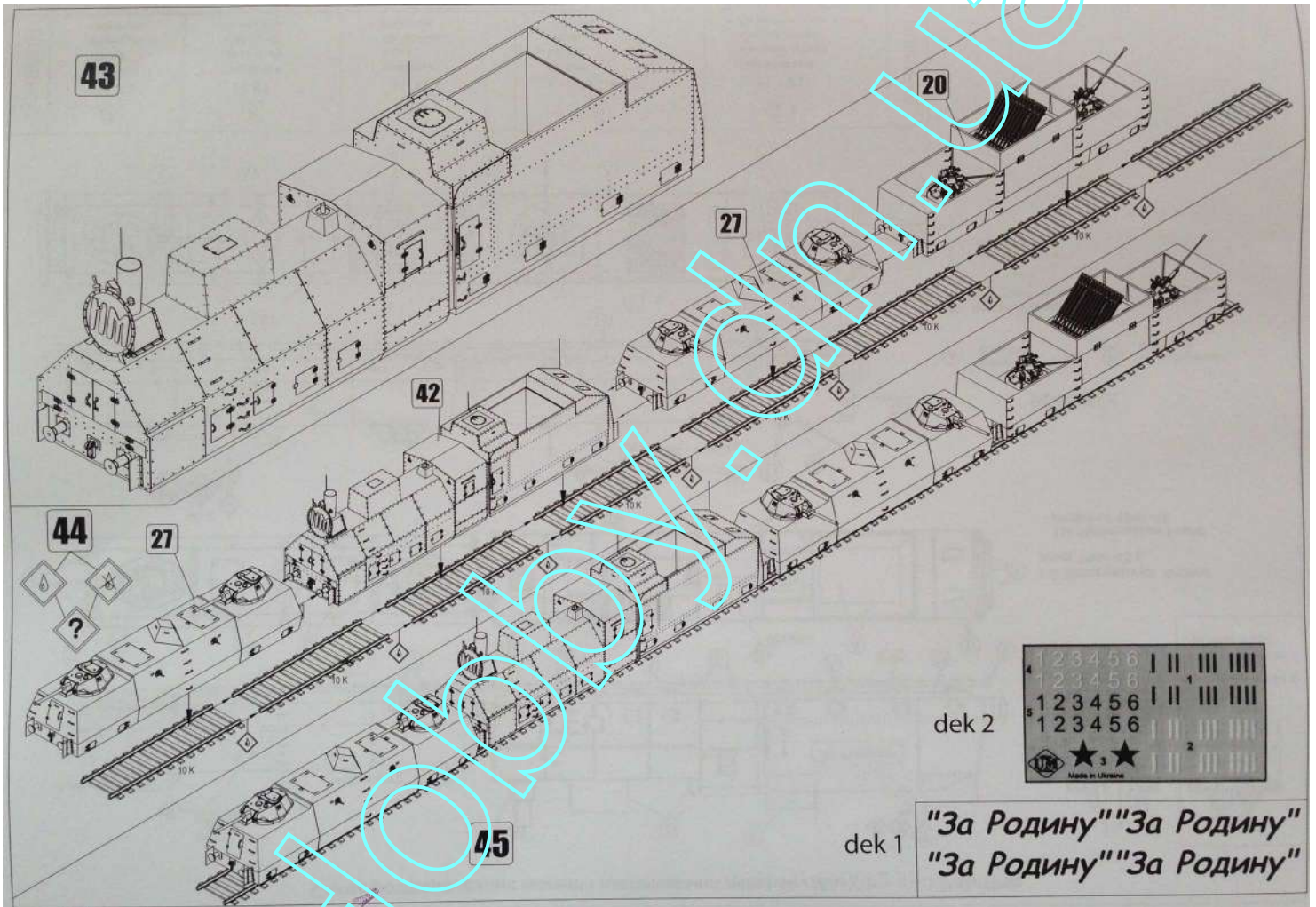












43

20

27

42

44

27

45

dek 2

4	2	5	4	5	6				
1	2	3	4	5	8				
5	1	2	3	4	5	6			
1	2	3	4	5	6				2



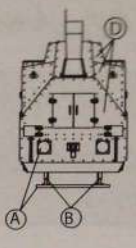
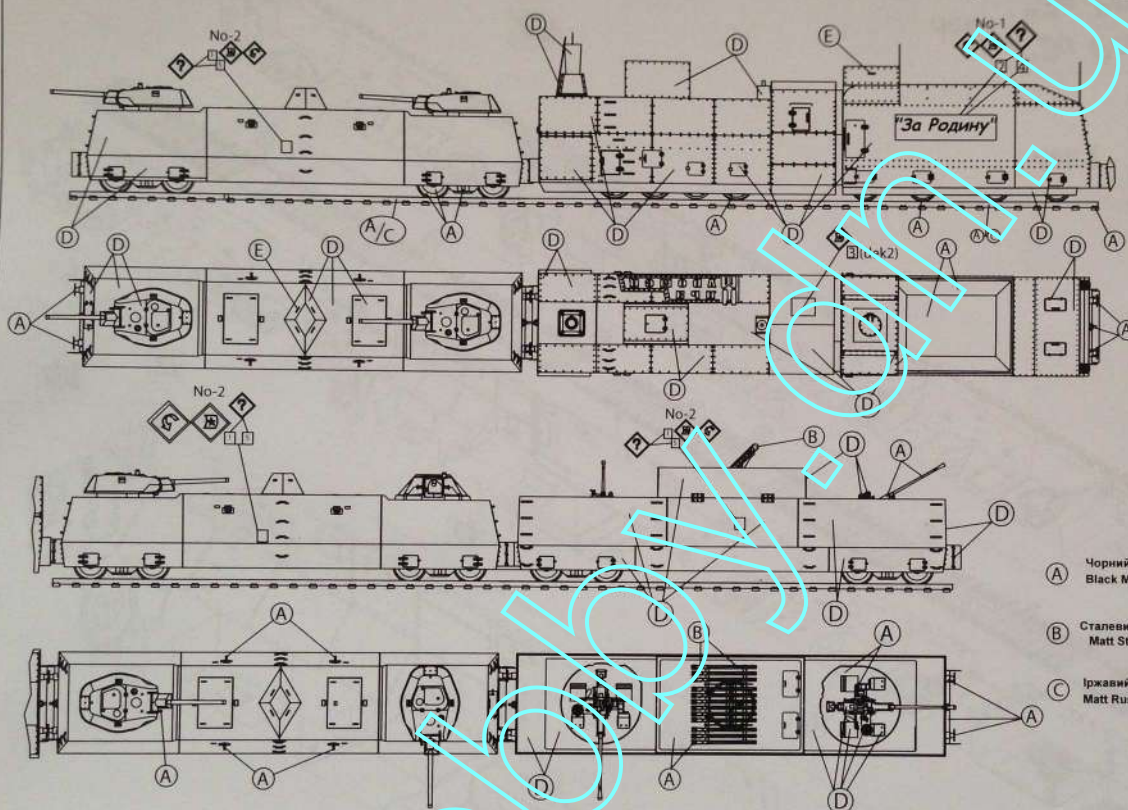


 Made in Ukraine

dek 1

"За Родину""За Родину"
"За Родину""За Родину"

Схема розфарбування моделі і наклеювання декалей / Marking and Painting



м. Муром
зима 1942 р
city of Murom
winter 1942

1-й Білоруський Фронт
зима 1944-45 р
1st Belorussian Front
winter of 1944-45

HUMBROL

- (A) Чорний (матовий) / Black Matt
- (B) Сталевий (матовий) / Matt Steel Grey
- (C) Іржавий (матовий) / Matt Rust
- (D) Білий (матовий) / Matt White
- (E) Сріблястий / Chrome Silver

HUMBROL	(A) H 33 Чорний Black Schwarz Черный	(B) H 87 Сталевий Steel Grey Stahlgrau Стальной	(C) H 113 Іржавий Rust Rostbraun Ржавый	(D) H 34 Білий White Weiss Белый	(E) H 191 Сріблястий Chrome Silver Chromsilber Серебристый хром	HUMBROL
---------	---	--	--	---	--	---------