



Карфагенский боевой корабль

Carthaginian Warship

№ 9030



Масштаб 1:72
Scale 1:72

Made in Russia
Сделано в России

Карфагенский боевой корабль

Сочетание финикийских и греческих традиций судостроения и применение метательных машин, размещенных непосредственно на палубе, сделали эти корабли настолько удачным, что они господствовали на море в течение трех пунических войн. Несколько позже он был практически без изменений скопирован римлянами и успешно использовался римской империей на протяжении нескольких веков.

Carthaginian Warship

The combination of Phoenician and Greek shipbuilding traditions and use of catapult machines directly on board a ship made these ships so valuable that they ruled the oceans during three Punic wars. Later it was copied - practically without any changes - by the Romans and was successfully used by the Roman Empire for several centuries.

Nave cartaginese

La combinazione delle tradizioni cantieristiche fenicie e greche, e l'uso di catapulte imbarcate, resero queste navi così notevoli che esse dominarono i mari durante le Guerre Puniche. Più tardi furono copiate - praticamente senza modifiche - dai Romani, e furono impiegate con successo dall'impero romano per vari secoli.

Barco Cartaginés

La combinación de las tradiciones para construcción de barcos fenicia y griega y el uso de catapultas directamente desde a bordo de un barco hicieron a estos barcos tan valiosos, que dominaron los océanos durante las tres Guerras Púnicas. Mas tarde fueron copiados - prácticamente sin cambios - por los romanos y fueron utilizados por el Imperio Romano durante varios siglos.

Vaisseau Carthaginois

La combinaison des techniques de construction navale phénicienne et grecque et les catapultes montées à bord permirent à ces navires de régner en maître sur les mers durant les trois Guerres Puniqes. Plus tard, ce type de bâtiment fut copié pratiquement à l'identique par les romains qui les utilisèrent encore pendant plusieurs siècles.

Karthagische Galeere

Diese Schiffe wurden von den Karthagern gebaut, in dem sie griechische und phönische Erfahrungen kombinierten, und mit einem Bordkatapult versehen. Diese Galeeren beherrschten das Mittelmeer während der 3 Punischen Kriege. Später wurde dieses Design fast unverändert von den Römern übernommen, und in der Blütezeit des Römischen Reiches weitergebaut.

кат. №1101
Кусачки бокорезы
Cat. #1101
Side-cutting pliers

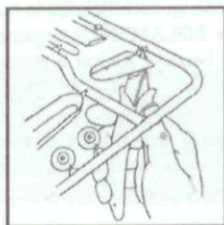

кат. №1103
Нож цанговый
Cat. #1103
Collet knife

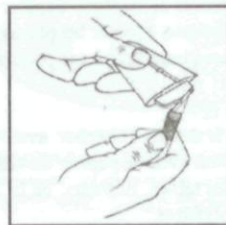

кат. №1105
Пинцет прямой
Cat. #1105
Straight tweezers

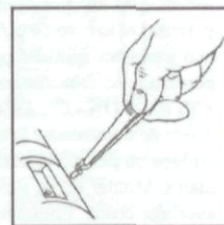

РУКОВОДСТВО ПО СБОРКЕ

Перед тем как приступить к сборке модели проверьте комплектацию набора и целостность отливок и тщательно изучите инструкцию по сборке.

В случае последующей окраски модели **рекомендуется** обезжирить отливки, например, мыльным раствором. Детали отделять от литников ножом или другим режущим инструментом (соблюдая осторожность при работе с острыми предметами). Зачистить облой и места среза, например, при помощи мелкой наждачной бумаги. Сборку модели производить согласно схемы сборки. Для удобства сборки каждая деталь на сборочной схеме обозначена номером, например **A1**. Детали не указанные в инструкции при сборке не применяются. При работе с мелкими деталями лучше использовать пинцет. Детали склеивать клеем выпускаемым предприятием "ЗВЕЗДА". Клей продается отдельно от набора. Используйте минимальное количество клея, чтобы не испортить модель. Не наносите клей на окрашенную поверхность. Склеенные детали оставлять до полного высыхания.

Модель рекомендуется окрашивать специальными красками для пластиковых моделей выпускаемыми предприятием "ЗВЕЗДА". Краски в комплект не входят. Перед покраской модели **внимательно изучите инструкцию** по окраске. Цвет краски на сборочной схеме обозначен цифрой, например **★12**. Схема окраски и номера красок даны на двенадцатой странице инструкции.

При работе необходимо иметь кусок мягкой ткани (фланель, хлопок и т.д.) для очистки кисти при переходе с одного цвета краски на другой. Клей с кисточки удалять также тканью.

Все работы производить в проветриваемом помещении вдали от источников огня.

Все модели и цветной каталог предприятия "ЗВЕЗДА" вы можете приобрести по почте, прислав заявку по адресу: **141730, Московская область, г. Лобня, ул. Промышленная, 2, ОАО "ЗВЕЗДА"**. или прислав заявку через "Почтовый магазин" на нашем сайте <http://www.zvezda.org.ru>
E-mail: zvezda@df.ru

ASSEMBLING MANUAL

Before proceeding to assemble the model, please check completing units of the set, casting integrity and make a study of assembling instruction.

In case of subsequent paint coating of the model it is recommended to degrease castings for example with soap solution. Release parts from sprues with a knife or another cutter (exercising caution while using sharp objects). Remove flash and trim cut edges for example with a fine sandpaper.

Model assembly is to be done according to the assembling diagram. To make assembling easier, each part in the assembly drawing is designated by a number (for example **A1**). Parts, which are not given in the instruction, are not used in the assembly. While working with small parts it is better to use tweezers.

Fasten parts by special glue for plastic models. The glue is not included in the set. Use a minimum of the glue so as not to damage the model. Please don't apply the glue to the colored surface. Let glued parts obtain full cure.

We recommend coloring the model with special paints for plastic models.

The paints are not included in the set. It is necessary to use a piece of soft cloth (flannel, cotton etc.) to clean brushes while changing from one paint color to another. Glue should also be removed with cloth.

Carry out all the operations in the ventilated room and far from the fire source.

Please contact your local distributor for buying any of the model kits and the colored catalogue of "Zvezda" Co. Contact our official representative regarding the local distributor address:
Hobby Pro Marketing GmbH, Am Leonhardbach 7, A-8010 Graz, Austria
E-mail: office@hobby-pro.com

ATTENZIONE - Consigli utili !

Prima di iniziare il montaggio, studiare attentamente il disegno. Staccare con molta cura i pezzi dalle stampate, usando un taglia-balsa oppure un paio di forbici e togliere con una piccola lima o con carta vetro fine eventuali sbavature. Mai staccare i pezzi con le mani. Montarli seguendo l'ordine della numerazione delle tavole. Eliminare dalla stampata il pezzo appena montato, facendogli sopra una croce.

ACHTUNG-Ein nützlicher Rat!

Vor der Montage die Zeichnung aufmerksam studieren. Die einzelnen Montageteile mit einem Messer oder einer Schere vom Spritzling sorgfältig entfernen. Eventuelle Grate werden mit einer Klinge oder feinem Schmirgelpapier beseitigt. Keinesfalls die Montageteile mit den Händen entfernen. Bei der Montage der Tafelnumerierung folgen. Die Nummer der schon montierten Teile auf dem Spritzling ankreuzen. Bitte nur Plastikklebstoff verwenden.

ATENCION - Consejos útiles!

Estudiar las instrucciones cuidadosamente antes de comenzar el montaje. Separar las piezas de las bandejas con un cuchillo afilado o un par de tijeras, y retirar el exceso de plástico o rebaba. No arrancar las piezas. Montar las piezas en orden numérico. Utilizar SOLAMENTE pegamento para plástico y en poca cantidad para evitar que se dane el modelo. Pintar las piezas pequeñas antes de separarlas de la bandeja. Retirar la pintura de los lugares por donde se deban pegar las piezas.

ATTENTION - Conseils utiles !

Avant de commencer le montage, étudier attentivement le dessin. Détacher avec beaucoup de soin les morceaux des moules en usant un massicot ou bien un pair de ciseaux et couper avec une petite lame ou avec de papier de verre fin ébarbages éventuels. Jamais détacher les morceaux avec les mains. Monter les en suivant l'ordre de la numération des tables. Eliminer de la moule le numéro de la pièce qui vient d'être montée, en le biffant avec une croix. Employer seulement de la colle pour polystirol.

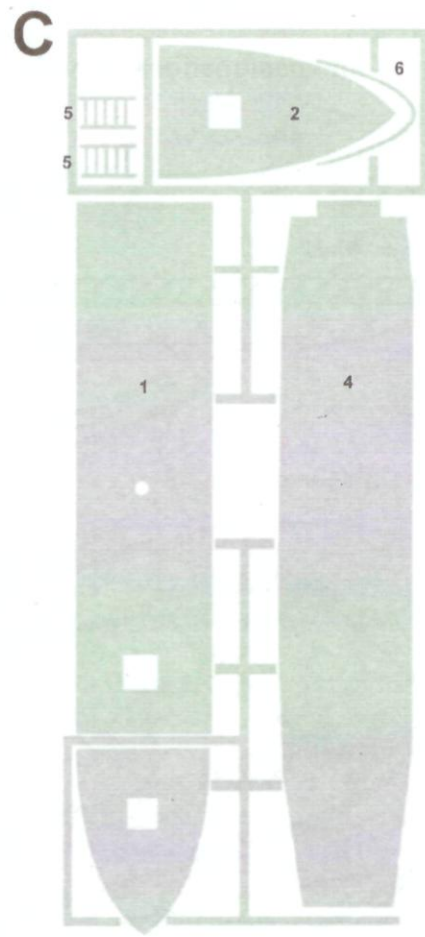
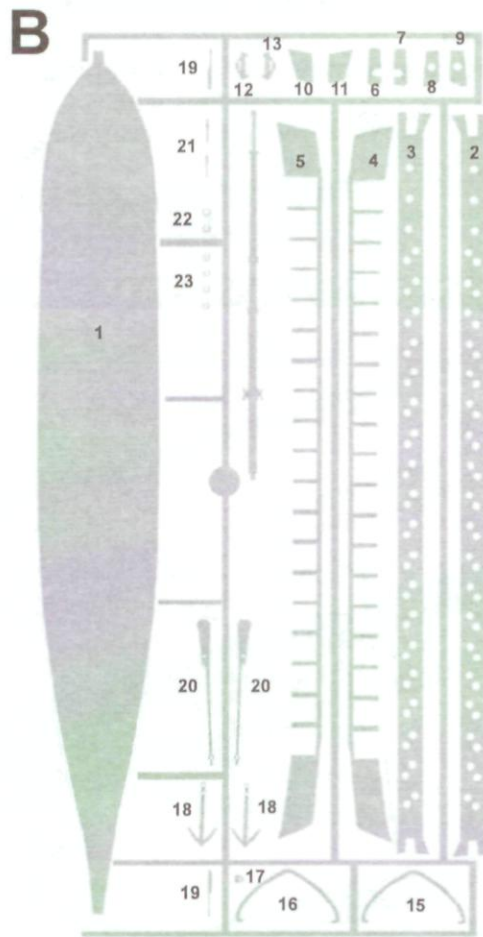
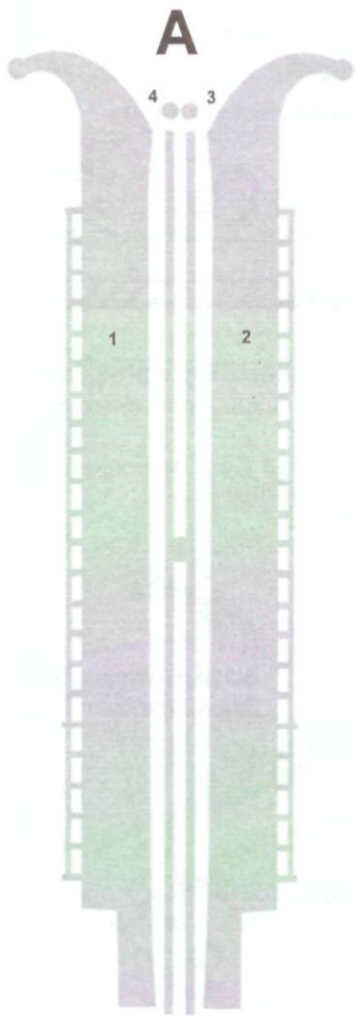

D x2

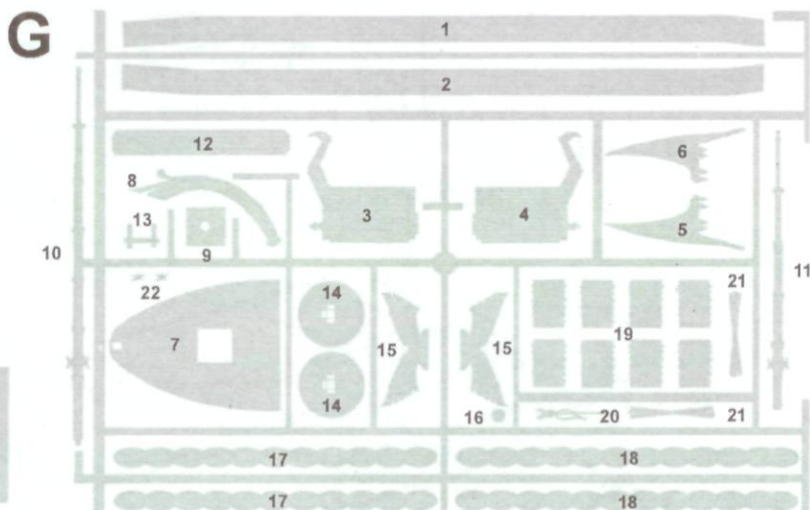
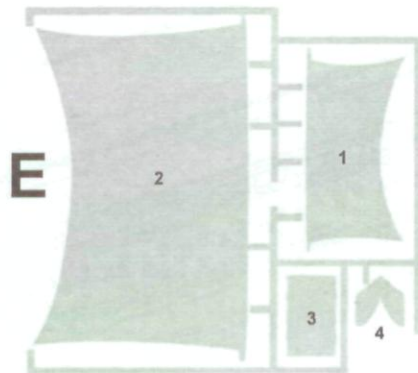
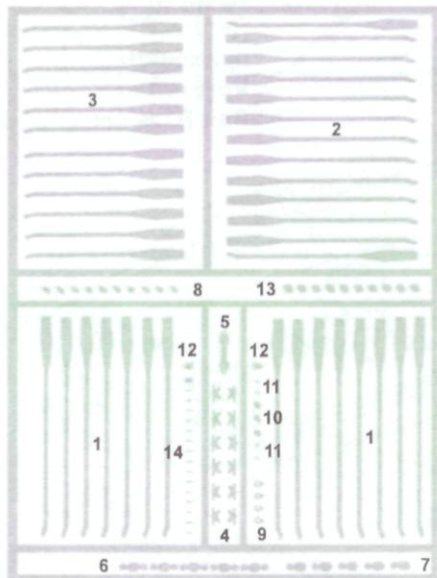

Типы и обозначения узлов используемых при монтаже деталей и такелажа

Types and designations of nodes used to assemble parts and rigging

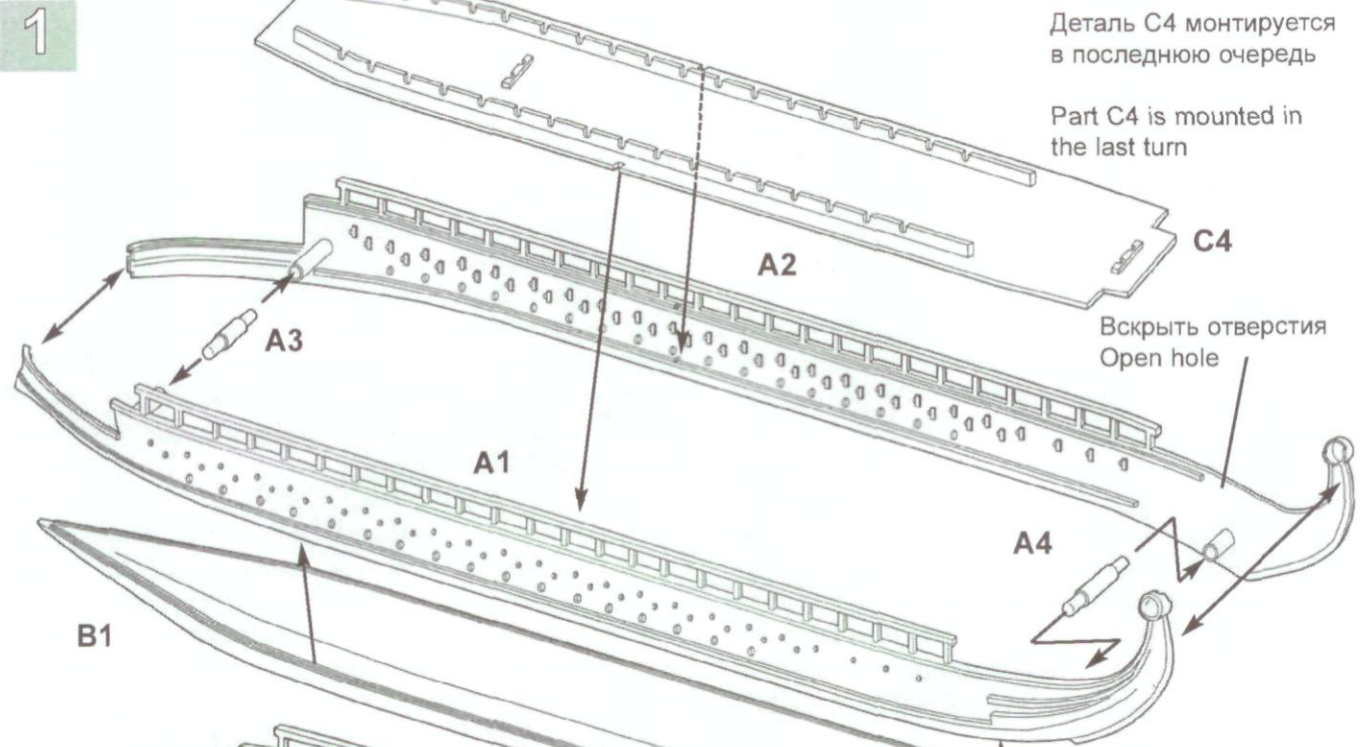
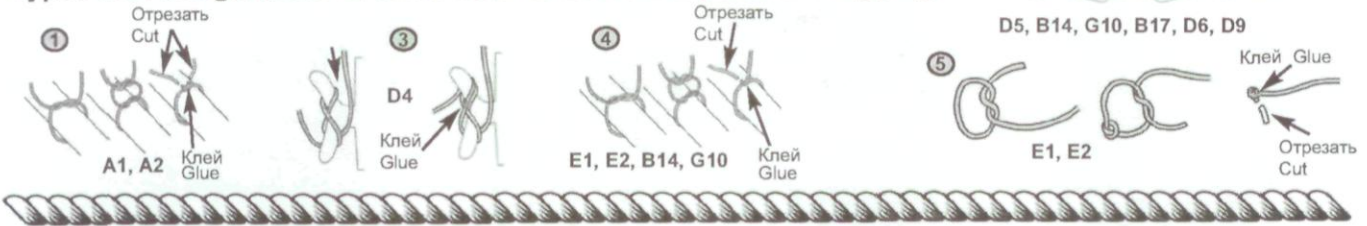

Вариант
Деталь B1 можно не применять
Version
Part B1 is not applied

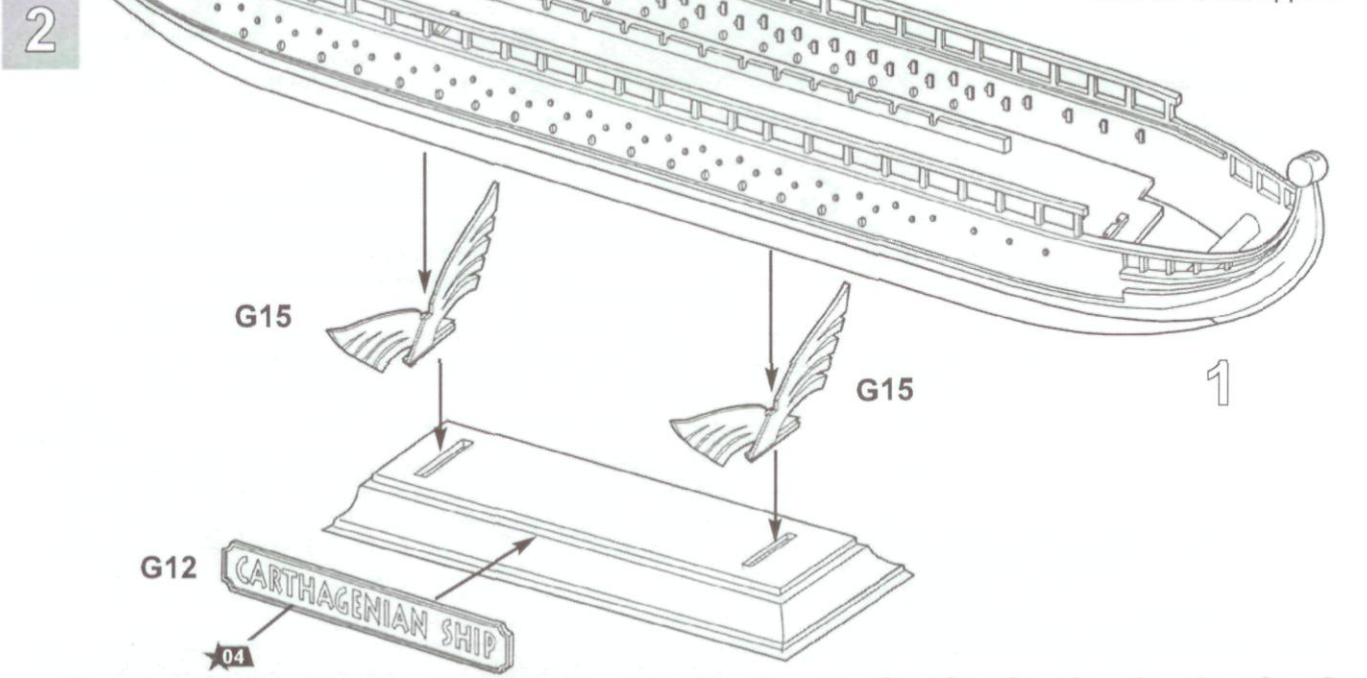

3

Последовательность сборки:
The Sequence of assembly:
B6 + B2 + B8
(B6 + B2 + B8) + B4
((B6 + B2 + B8) + B4) + B10

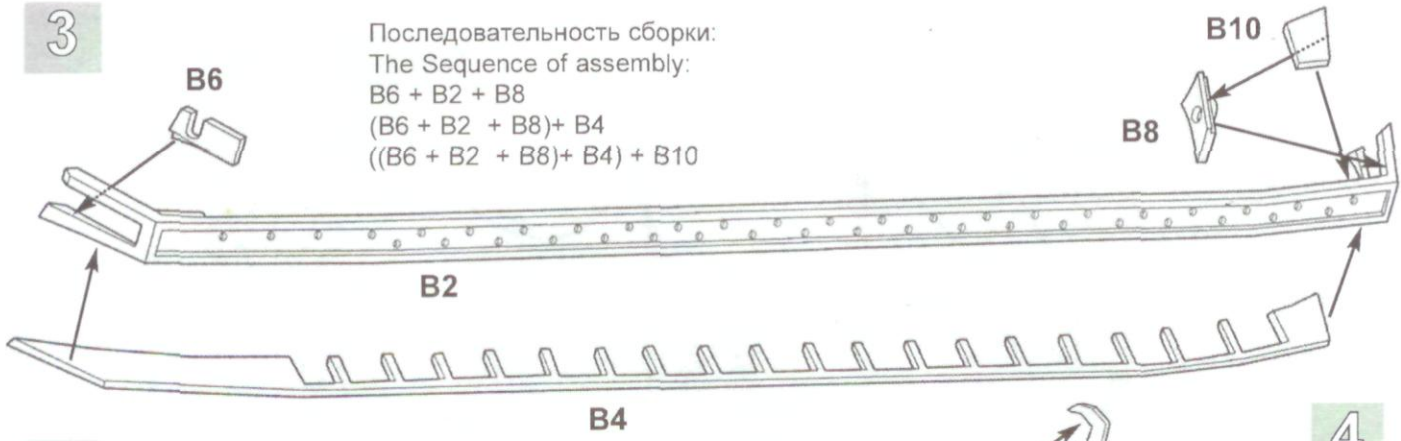

5

Последовательность сборки:
The Sequence of assembly:
B7 + B3 + B9
(B7 + B3 + B9) + B5
((B7 + B3 + B9) + B5) + B11

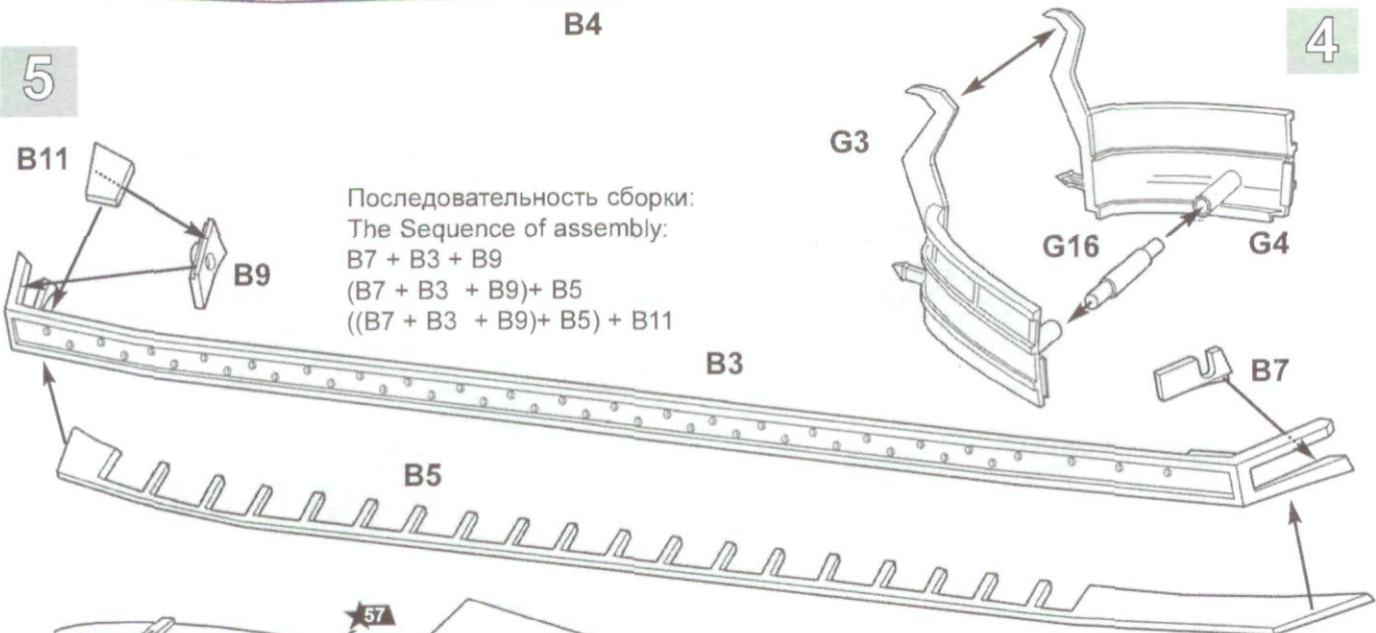

4

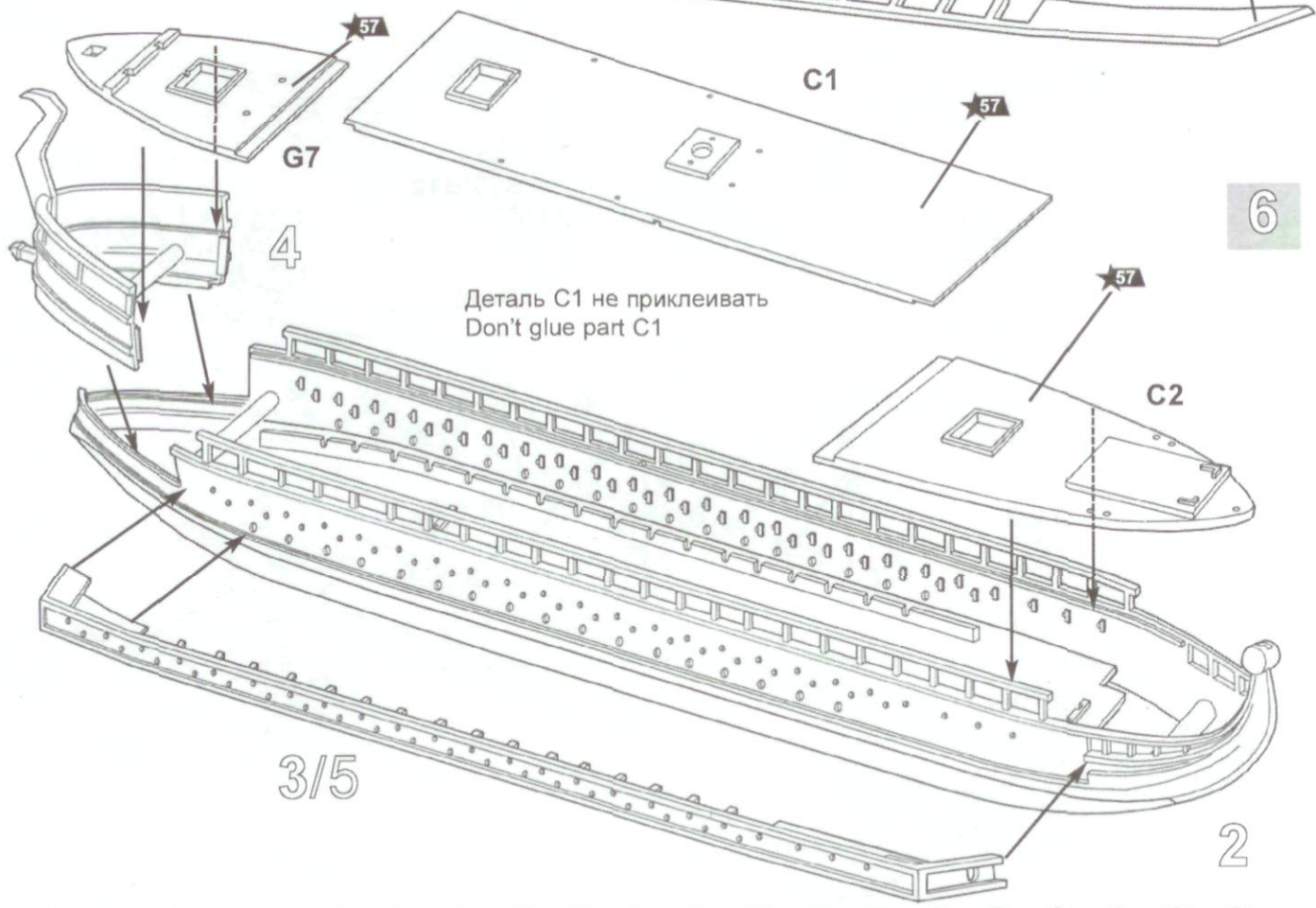

Деталь C1 не приклеивать
Don't glue part C1

6

3/5

2



5

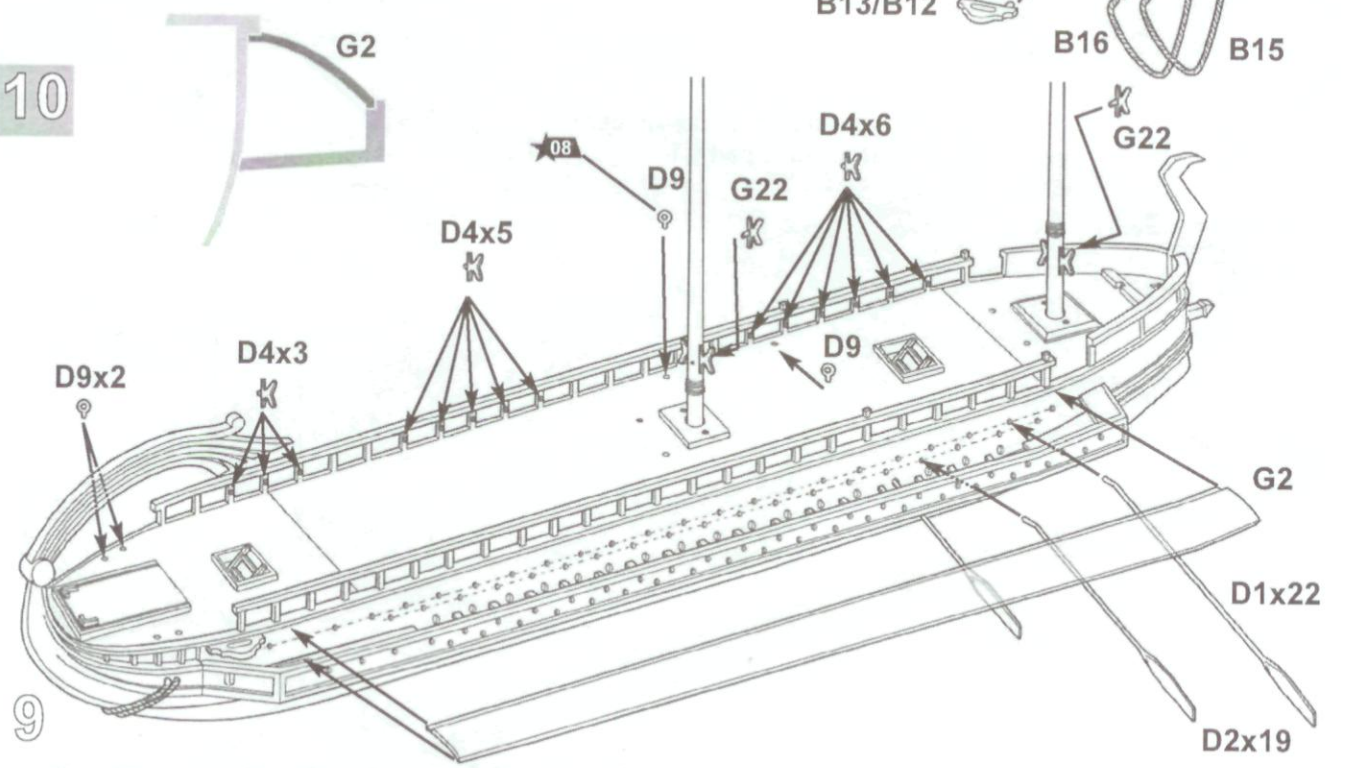
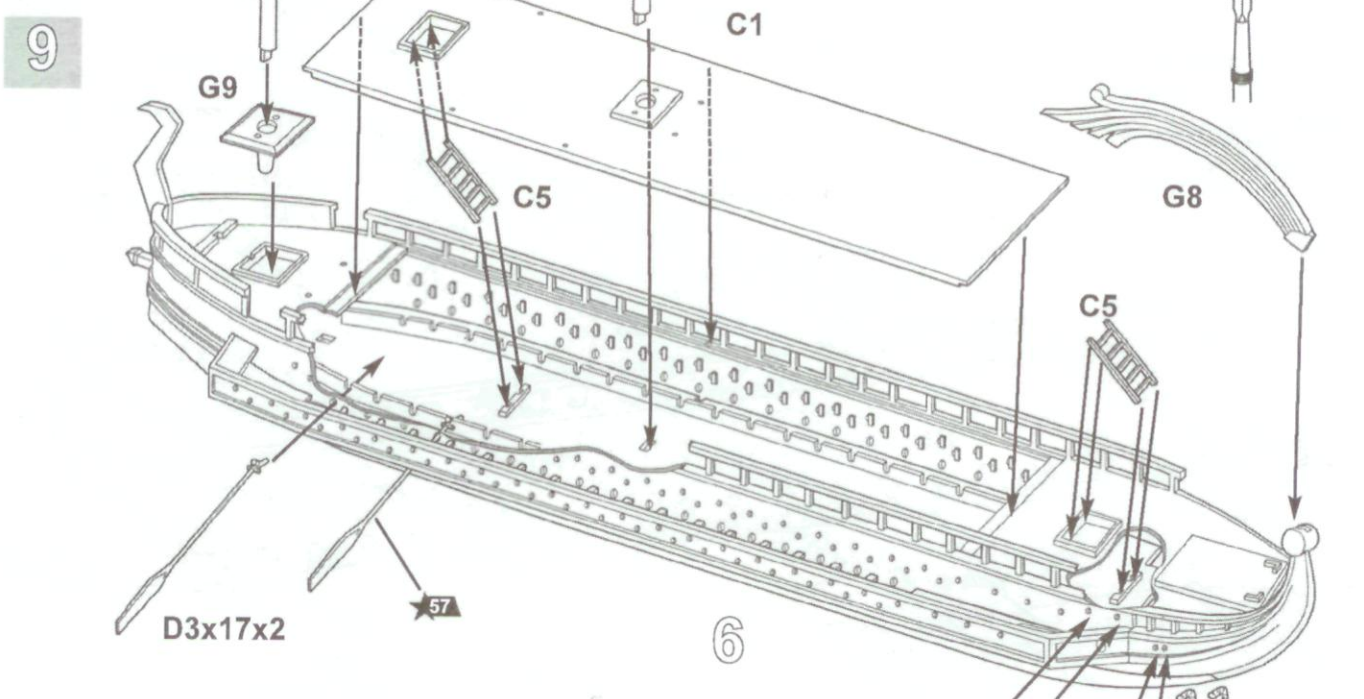
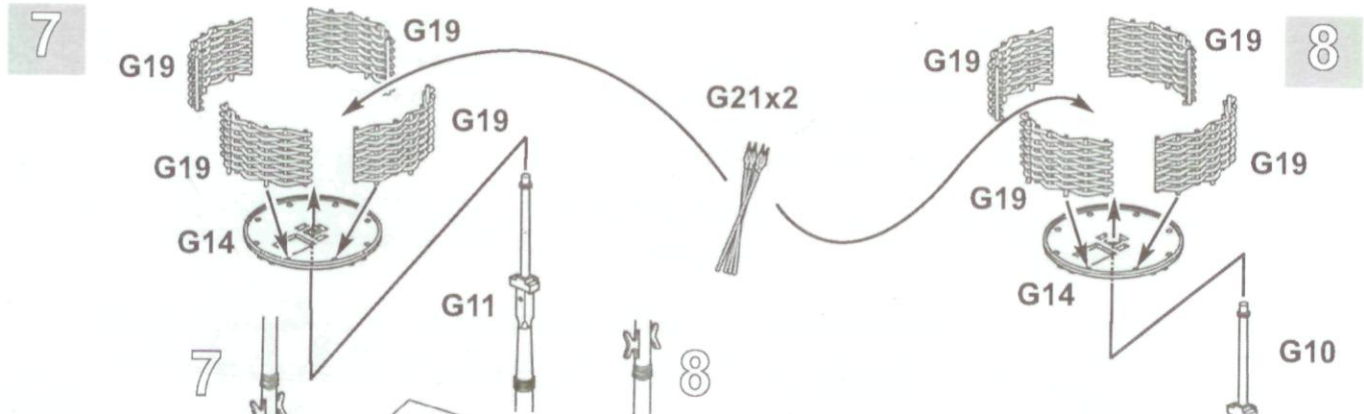

16x2

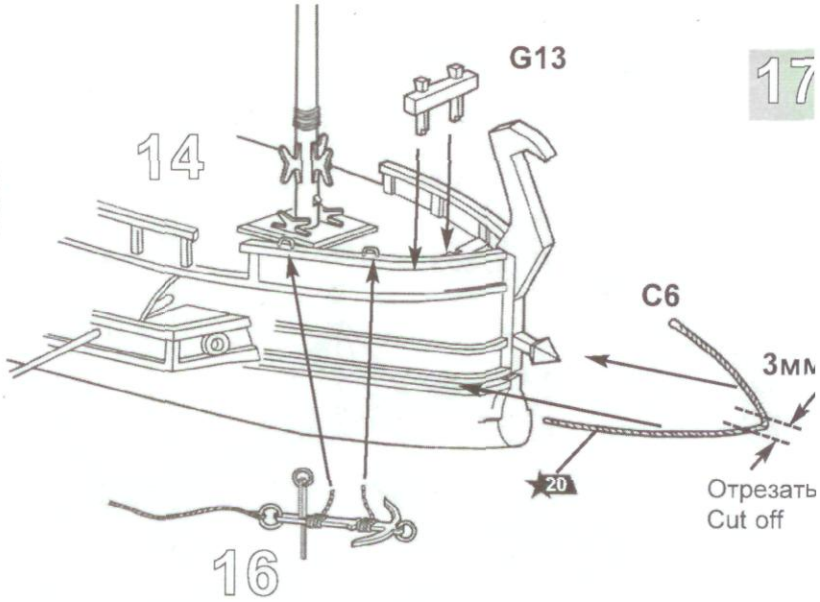
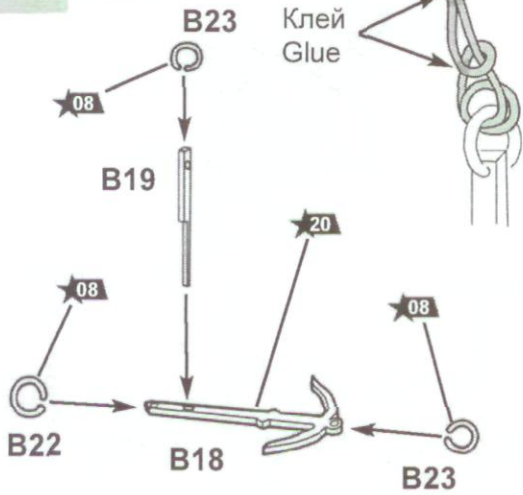

17

18

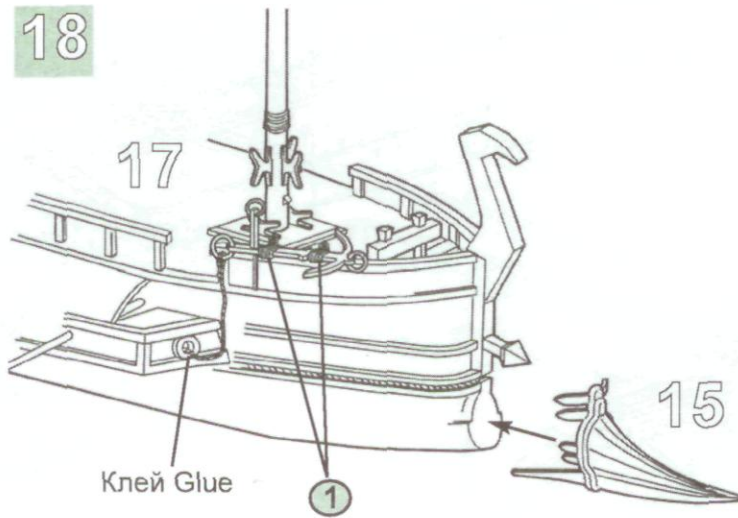

19x2

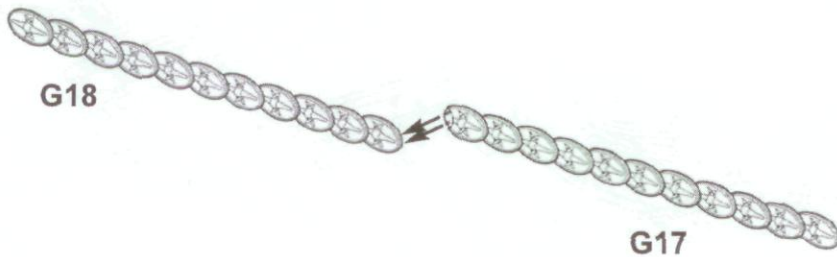

МОНТАЖ ТАКЕЛАЖА MOUNTING RIGGING

Монтаж такелажа осуществляется в строго определенном порядке. Используются два типа нитей : № 40 (тёмные - 1) и №100 (светлые).

The mounting of the rigging is made in a very strict order. Two types of threads are used: №40 (dark - 1) and №100 (light).

Схема 1
Figure 1

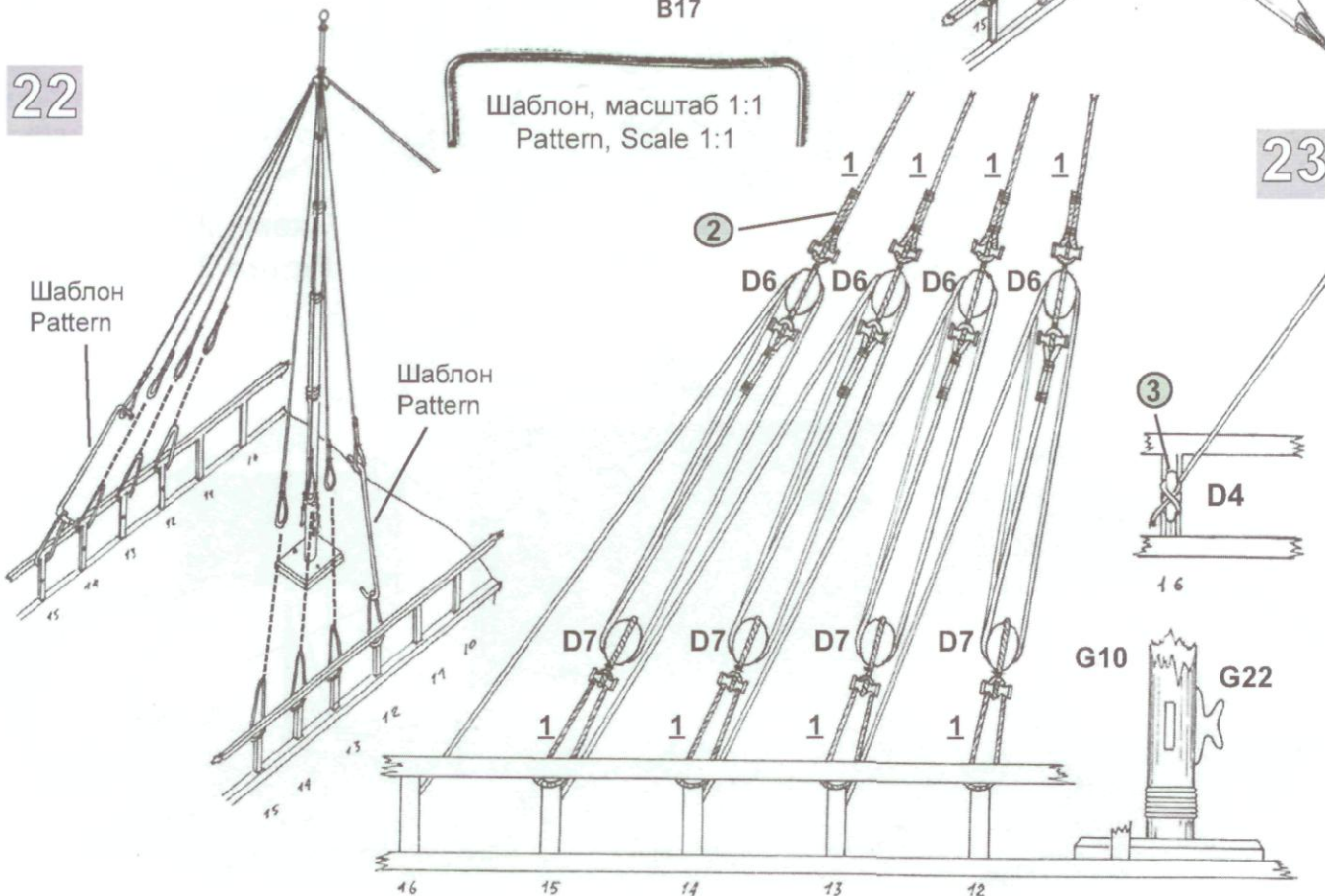
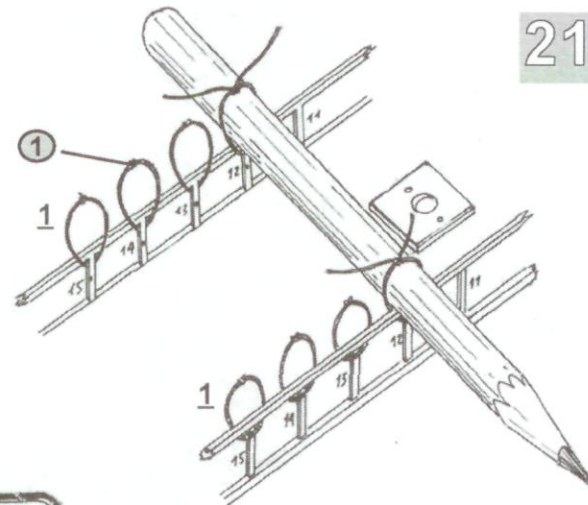
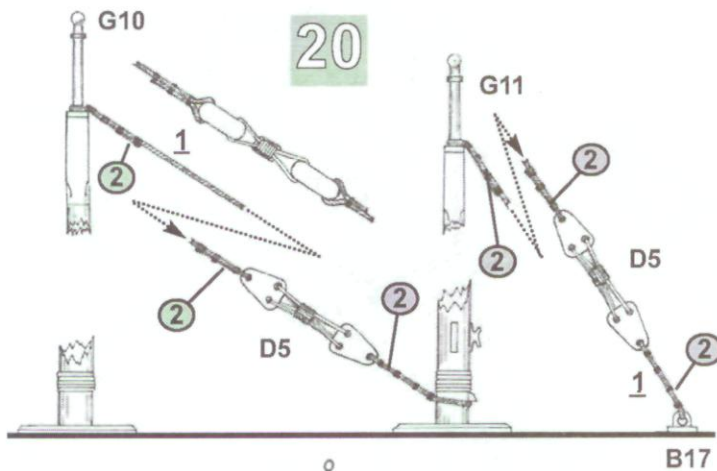
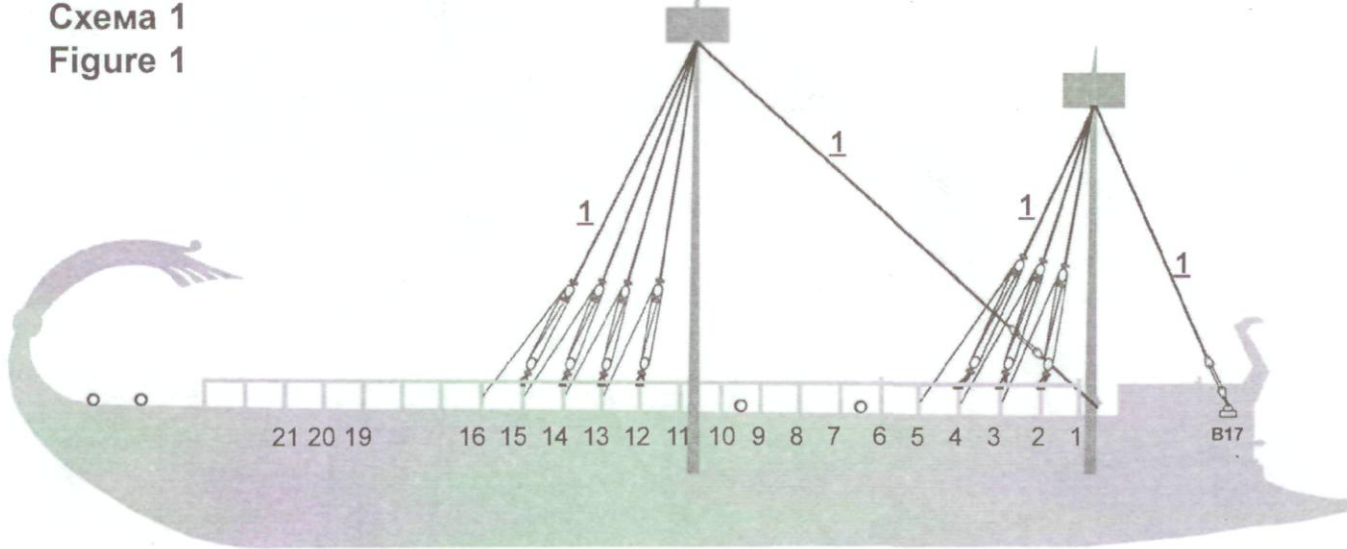



Схема 2
Figure 2





Схема 3
Figure 3

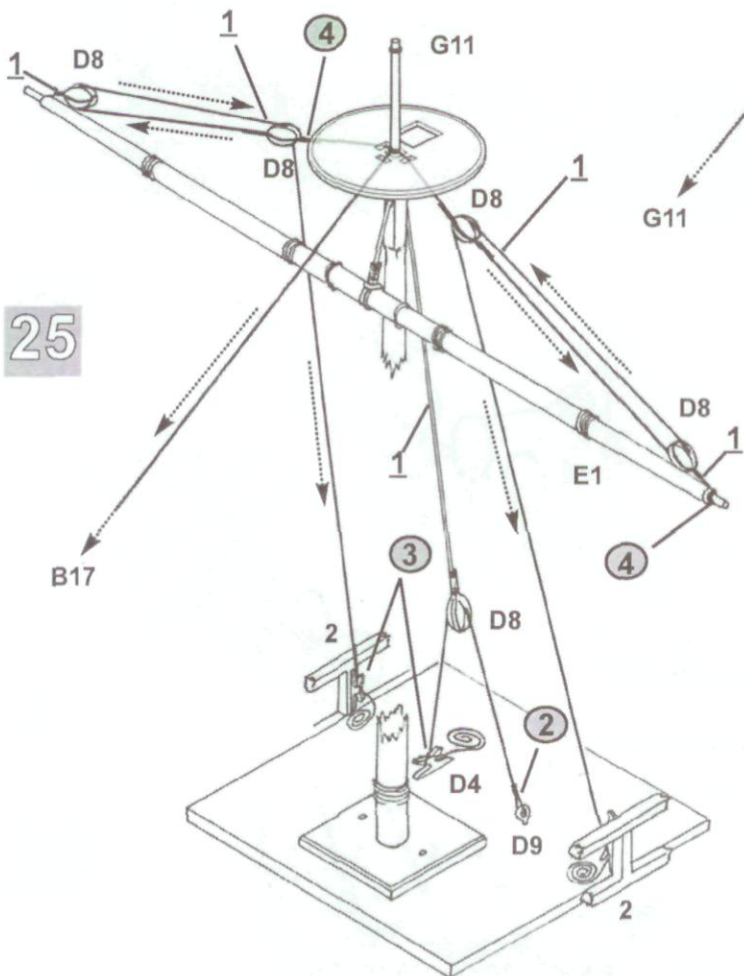
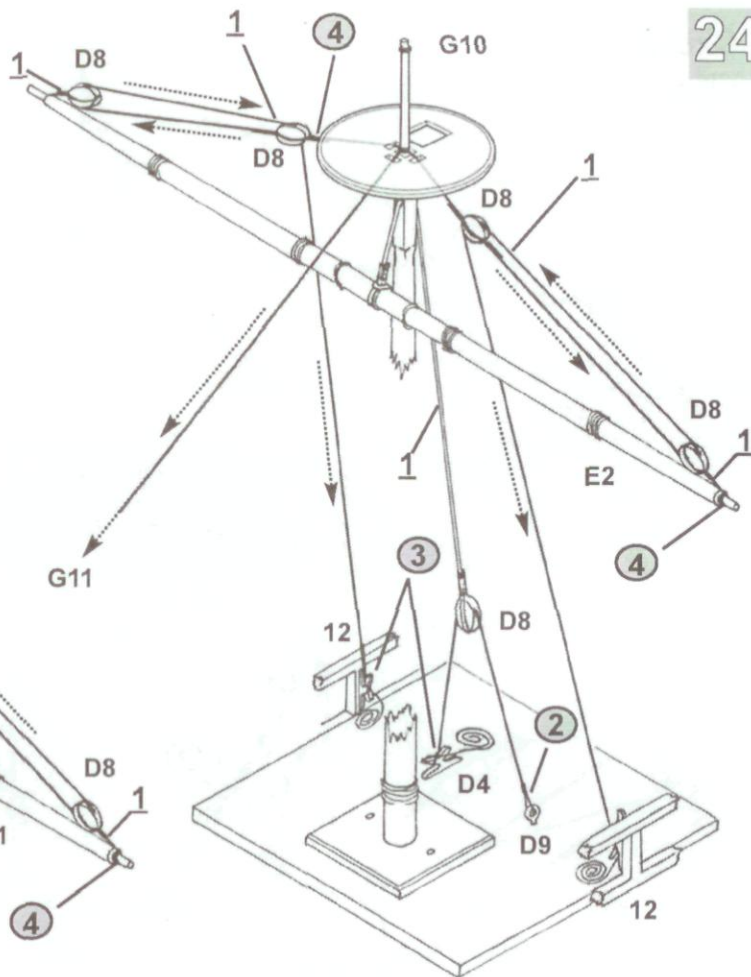
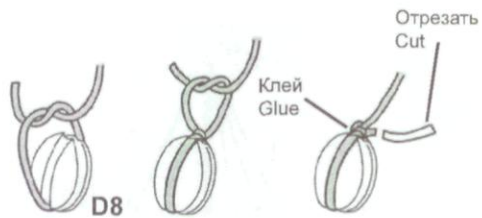
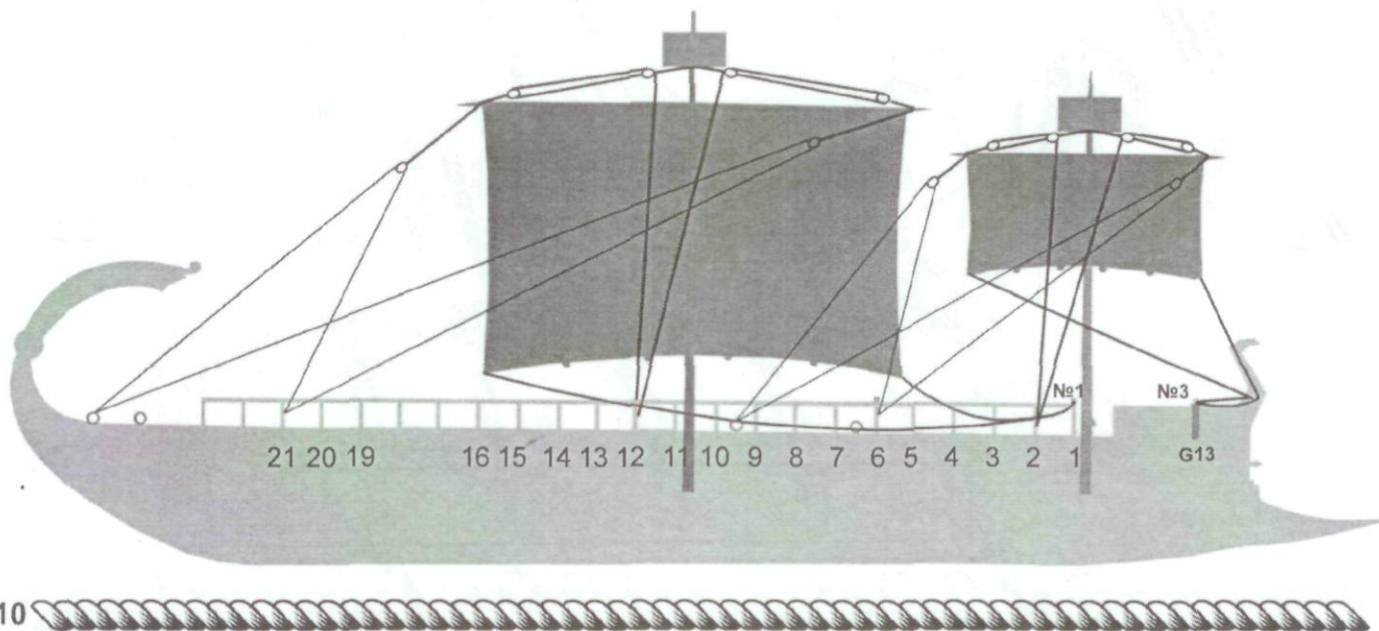

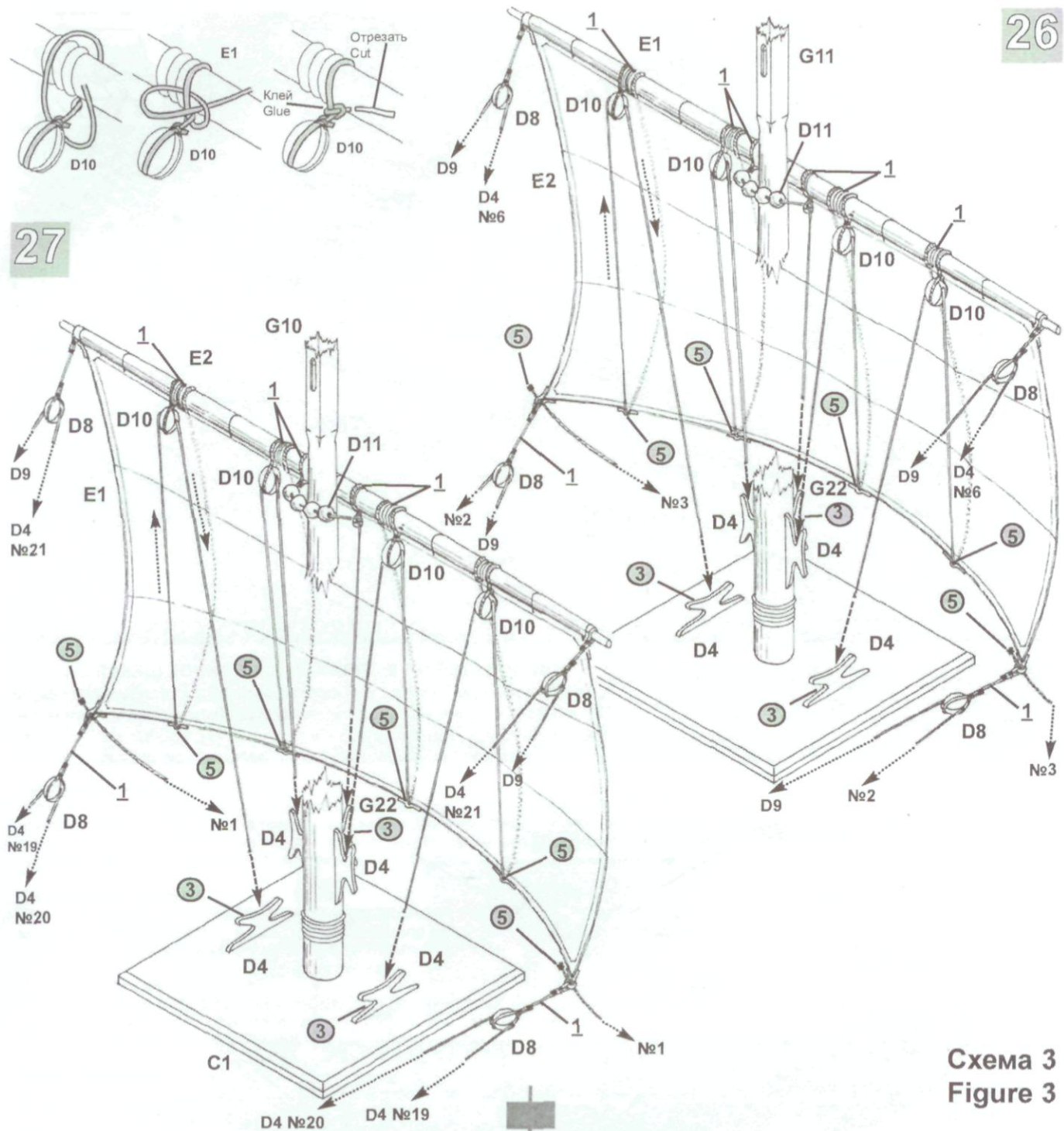
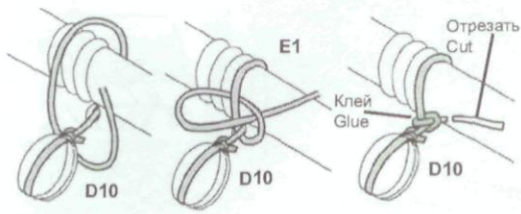
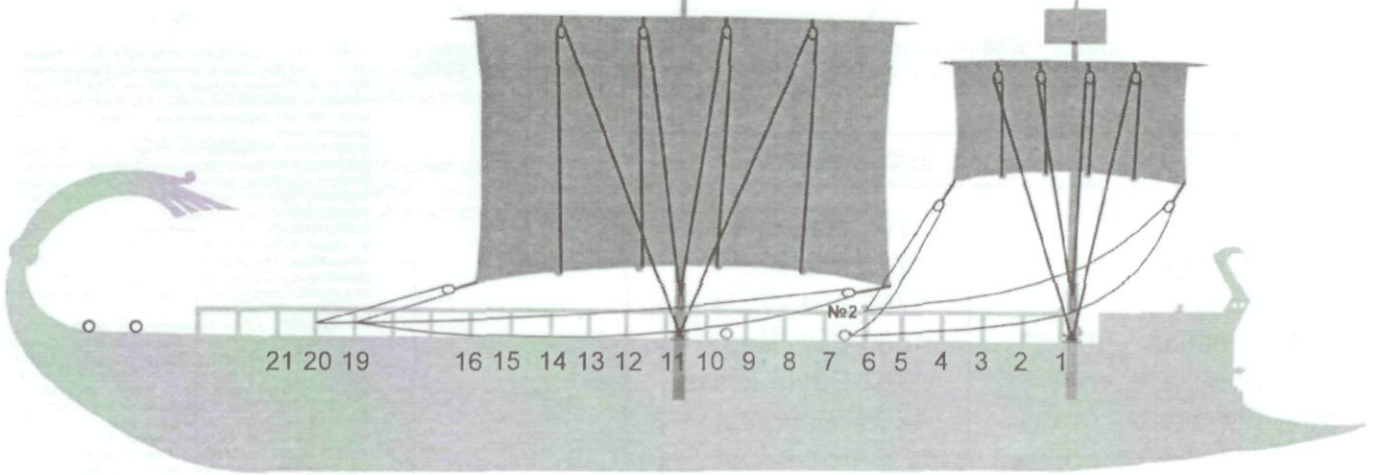
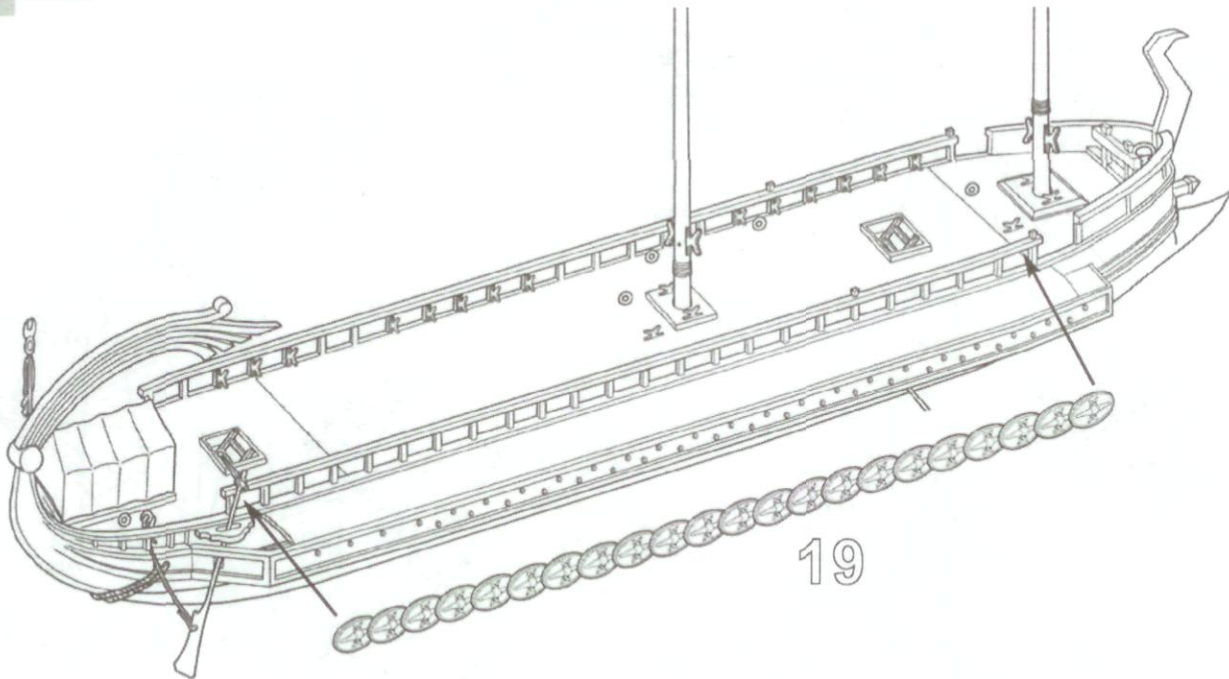

**ОКРАСКА И МАРКИРОВКА
PAINTING AND MARKING**

ИСПОЛЬЗОВАНИЕ СДВИЖНЫХ КАРТИНОК (ДЕКАЛЕЙ)

Отрежьте нужную Вам часть декали от общего листа, поместите ее на 0,5 минуты в чистую воду, затем, выбрав необходимое место на модели, переведите туда изображение, сдвинув его с бумажной основы. Для лучшего прилипания промокните декаль мягкой тканью.

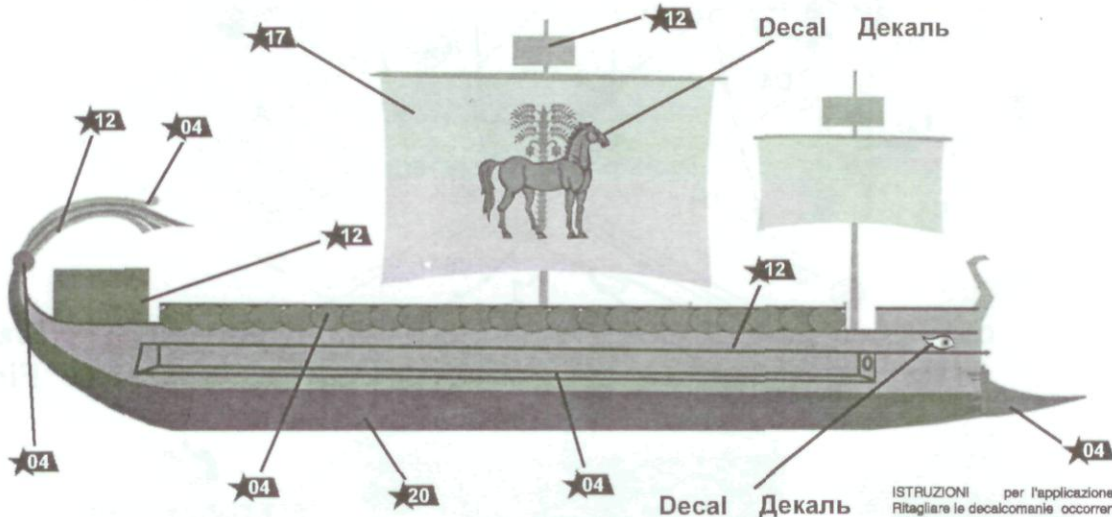

ISTRUZIONI per l'applicazione delle decalcomanie. Ritagliare le decalcomanie occorrenti dal foglio, immergerle in un bicchiere d'acqua pulita per circa 1/2 minuto, metterle in posizione sul modello e farle scivolare dalla carta: per una migliore aderenza comprimerle con una pezzuola pulita.

DIRECTIONS for applying the decals. Cut the required decals out of the sheet; dip them into a glass of clean water for about 1/2 minute; position the decals on the kit, letting them slide from the paper. For a better adhesion, press them by means of a clean rag.

ANWEISUNGEN für Abziehbilder-Anbringung: Die benötigten Abziehbilder vom Blatt abschneiden, in ein Glas reines Wasser für etwa 1/2 Minute eintauchen, auf das Modell legen und dann vom Papierbogen abnehmen. Um eine bessere Haftung zu erzielen, die Abziehbilder mit einem reinen Tuch andrücken.

INSTRUCCION pour l'application des decalcomanies. Couper les decalcomanies choisies et les plonger environ trente secondes dans un peu d'eau propre. Les placer sur le modèle en les faisant glisser de leur feuille et presser avec un morceau de chiffon pour éliminer les bulles d'air.

ISTRUCCIONES Para la aplicación de las calcomanías: cortar las requeridas, sumergirlas en un recipiente de agua limpia durante 1/2 minuto, colocar las calcomanías sobre el modelo, haciéndolas deslizar sobre el papel. Para una mejor adherencia, presionarlas con un trapo limpio.

ЗВЕЗДА	MODEL MASTER
★57 Охра	1701 Military Brown
★20 Черная	1749 Flat Black
★17 Белая	1768 Flat White
★12 Красная	1550 Flat Red
★04 Бронза	1782 Bright Brass
★08 Вороненая сталь	1795 Gunmetal